

INALTERA

Un espacio para el reencuentro con El Otro

"...No es una coincidencia que tengamos estos tres frentes de conflicto. Los atribuyo a la agresividad política exterior de Estados Unidos. Es una agresividad casi delirante, impulsada por la creencia en la unipolaridad y el dominio de Estados Unidos, o un deseo de mantener un dominio que es inalcanzable, pero extraordinariamente peligroso si se persigue...."

Jeffrey Sachs



INALTERA

**Publicación del área de las
ciencias sociales y humanas**

Volume 2, Número 11, Julio - Agosto, 2024
ISN: 2981-3395
Medellín, Colombia
www.inaltera.org

INALTERA

Colectivo Inaltera:

Paul Gutiérrez C.
Rosalba Castrillón Zapata
Pompilio Betancur
Ignacio Soto
M. Liliana Taborda
Sergio Gutiérrez
Byron Galeano Rojas
Miller Gómez B.

Diagramación y edición:

Paul Gutiérrez C.

Cada trabajo expresa la opinión de su autor. La opinión de Inaltera se expone en Palabras del editor y en aquellas notas que así lo indiquen.

Vol. 2 / No. 11 / Julio - Agosto, 2024
Derechos © 2024 Inaltera.org ISSN: 2981-3395
Redacción: Proyecto Inaltera, calle 106 C 70 24, Medellín Antioquia

www.inaltera.org Informes y suscripción: info@inaltera.org
Cubierta: artículo www.elconfidencial.com " *El informe que revela cómo será la III Guerra Mundial*", Héctor G. Barnés 2016.



Palabras del Editor

.....

Hoy día, desde el confort de nuestra casa, podemos disfrutar de los partidos de la Copa América, ver la última película de Disney, seguir los reality show de moda, cuyas peleas e intrigas son tema de conversación en el transporte público, o ver en diferido lo que ocurre en el país y el mundo. Todo ello gracias al “Estado de opinión”, una categoría distractora, más no analítica, creada por los medios de opinión; herramientas estas de alienación, por no decir alineación, en defensa de lo que ellos, o mejor dicho, los grupos económicos que les controlan, quieren mostrarnos como realidad.

Una realidad creada, donde se válida el genocidio del pueblo Palestino justificándolo con una acción terrorista de Hamás, grupo al cual ayudó a crear el mismo Mosab israelí; en tanto, desde el parlamento canadiense se rindieron homenajes a un antiguo miembro de las SS hitlerianas amigo del neonazi Zelensky, quien lideró desde 2014 otro genocidio, este si válido para los medios de información, contra el pueblo ruso de Crimea. ¡Verdad que no lo sabemos!

Al mejor estilo de “The Truman Show”, si pretendemos conocer qué pasa en el mundo, encontramos que al cambiar de canal con esa “potente herramienta” que es el control, todos los noticieros, locales e internacionales emiten las mismas noticias. Incluso, están sincronizadas.

La misma noticia en todos los canales. Y tienen la vergüenza de hablar de “libertad de prensa”. Una verdadera Fip, o será “Fly”, por el regurgitar noticias falsas y diseñadas desde un consejo de redacción que, por la sincronía de lo presentado, está en una oficina central. ¿Cuál será este lugar?

Es por ello que desde Inaltera creemos importante el compartir con nuestros lectores y amigos algunos artículos y entrevistas que advierten sobre la realidad no contada y minimizada de otra realidad. Nos referimos a una sexta extinción ya en proceso, la cual puede ser acelerada por la codicia del hombre que tiene a la humanidad a portas de una tercera guerra mundial.

En el artículo ¡EE.UU. ya se lo piensa!, transcripción del minidocumental de Gabriel Bulgakov, el presidente ruso, Vladimir Putin, deja en claro las líneas rojas respecto de una intervención sobre territorio ruso bajo el pretexto de defender una supuesta “democracia”. Analiza la realidad de Europa en el conflicto

y los intereses geopolíticos de los norteamericanos apoyados con la guerra y el escalamiento del conflicto internacional.

En esta misma línea de análisis, el profesor Jeffrey Sachs da claridad respecto de cómo los conflictos de Ucrania, anteriores al 2014, Gaza, Taiwán y otros en el norte de Asia, son “una guerra provocada” desde el complejo militar y los servicios de inteligencia como la CIA, el M6 y el BND Alemán, quienes tienen una agenda política internacional donde no exista ni Rusia ni China, lo que conlleva inexorablemente a una tercera guerra mundial.

Paralelamente, el artículo del profesor Germán Palacio plantea una reflexión en torno al cambio climático y las variaciones en el clima, las cuales datan de tiempos inmemoriales, como son el fenómeno de la Niña o el Niño. Advierte el autor respecto de la necesidad de articular en la investigación y debate académico a las ciencias sociales y las naturales para poder hacer frente a estos desafíos, al tiempo que deja abierto un debate sobre la “validez” de los discursos ambientalistas desde diferentes orillas políticas.

Paul Gutiérrez

Sumario

Una sexta extinción

Por Paul Gutiérrez

Pág. 9 – 14

¡EE.UU. ya se lo piensa!

Por Gabriel Bulgakov

Pág. 17 – 28

Una guerra provocada

Por DIE WELTWOCHE

Pág. 31 - 46

Cambio climático, retórica política y crisis ambiental:

Una nueva interfase entre ciencias naturales y ciencias sociales

Por Germán Palacio

Pág. 49 - 73

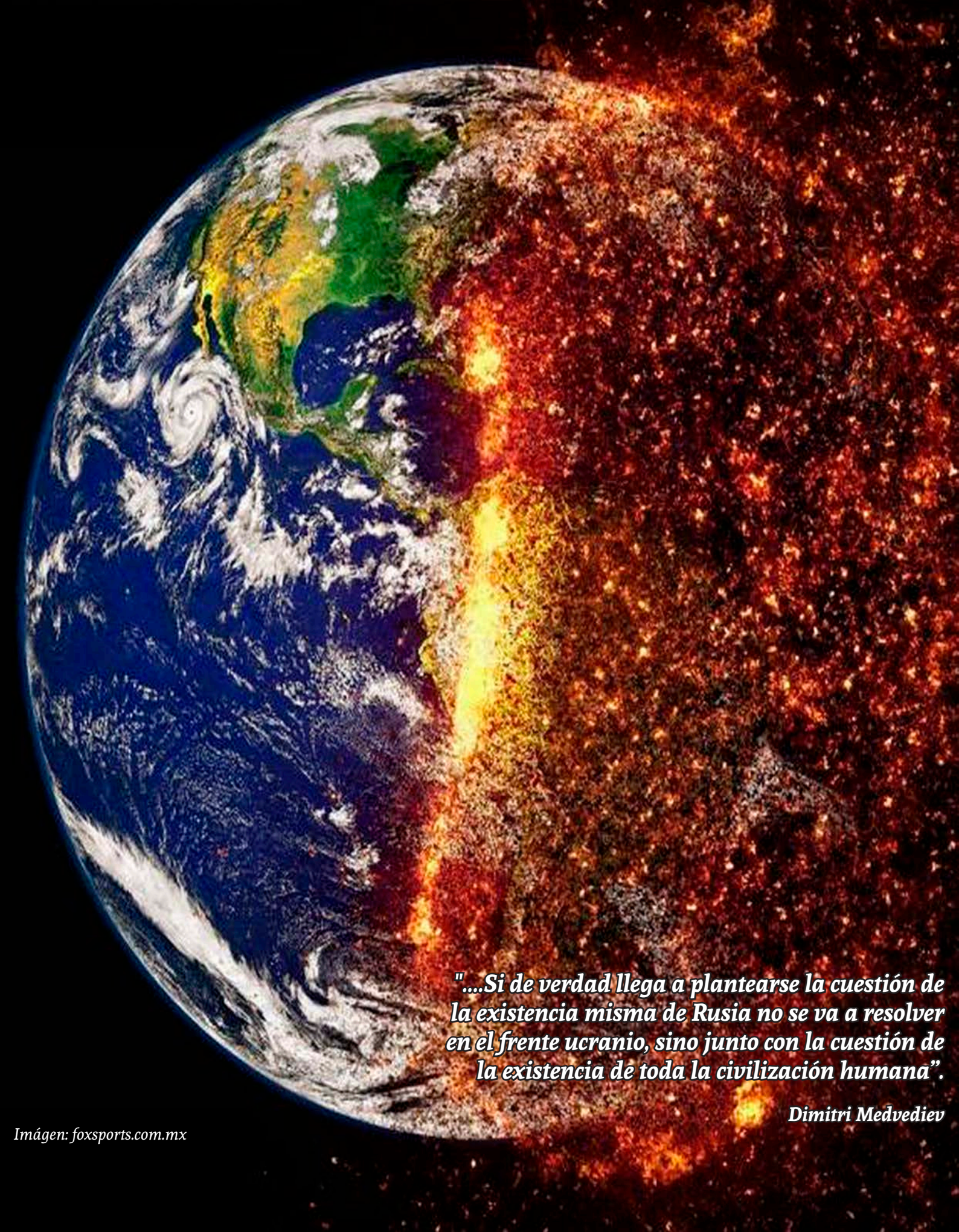

"...Si de verdad llega a plantearse la cuestión de la existencia misma de Rusia no se va a resolver en el frente ucranio, sino junto con la cuestión de la existencia de toda la civilización humana".

Dimitri Medvediev

Una sexta extinción

Por Paul Gutiérrez

En la cotidianidad de nuestras vidas los seres humanos olvidamos la complejidad del mundo en que vivimos. Complejidad que no sólo se deriva de un mundo multipolar, una enorme diversidad cultural, intrincados procesos sociales y conflictos que se generan desde las contradicciones entre los modelos de desarrollo económico, concepciones ideológicas del mismo¹ e intereses financieros de los grandes conglomerados, quienes han encontrado en la guerra una salida a las crisis cíclicas del capitalismo.

Resulta irónico, pero los grandes conglomerados y sus sirvientes, quienes desde la academia, la teoría política y ciencias sociales, estas como agentes de “cambio”, han encontrado en su principal contradictor, la teoría marxista, respuestas para superar, al menos temporalmente, las crisis de su modelo. Ya un viejo “demonio” como Lenin advertía cómo la guerra era el mecanismo del imperialismo para la redistribución del mercado. Lecciones sabiamente aprendidas por el complejo militar norteamericano, quien hoy tiene al mundo al borde de una tercera guerra nuclear de “baja incidencia” por el tipo de armamento que en ella se emplearía, tal como lo advirtiese recientemente el presidente ruso, y la creación de múltiples conflictos locales como los de Ucrania, Medio Oriente y el Norte de Asia.

En este punto ya tendré algunos fuertes contradictores por lo dicho respecto de las ciencias sociales, pero es necesario entender lo escrito en un contexto histórico de lo que estas han sido y son, en particular la antropología, como herramienta colonialista. Al respecto, en otro artículo “Antropología y colonialismo” (Gutiérrez, 2022) señalaba:

“[...] la antropología construye al “otro” para poder “entenderlo” e incorporarle en las estructuras sociopolíticas de una sociedad que se considera con “mayor desarrollo”, a manera de justificación de su accionar e intereses. Siguiendo este hilo

1 No existe un único modelo de desarrollo capitalista o socialista. Estos son modelos como tales, con sus particularidades históricas y diferencias conceptuales como es el caso de los países Bajos o asiáticos que deben ser estudiados en su contexto histórico y no como fórmula que ha de aplicarse esquemáticamente.



Imagen inaltera.org

de análisis, podemos remitirnos a la historia de la antropología y el contexto en que ella surge. Basta con acceder a cualquiera de los textos sobre historia de la antropología para evidenciar lo ya expuesto. Por ejemplo, como describe Kuper (1972), desde el principio de su existencia, la antropología inglesa gustó de presentarse como:

“[...] una ciencia que podía ser útil a la administración colonial. Las razones eran obvias. Las administraciones y los intereses coloniales eran las mejores posibilidades de ayuda financiera, especialmente en las décadas anteriores a que X disciplina obtuviera su reconocimiento por parte de las universidades.” (pág. 77).

Así pues, en pleno colonialismo, para el imperio inglés, como el francés, cualquiera que trabajase en las colonias en labores administrativas estaría mejor preparado “si sabía algo sobre las gentes con quienes tendría que tratar”. (ob. Cit. pág. 78).

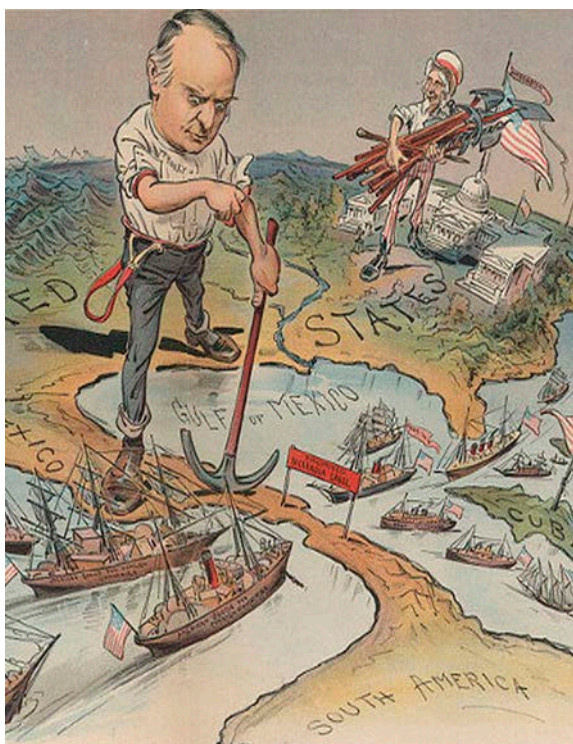
Hoy día, este uso colonialista de la antropología puede hallarse en el manual operacional de contrainsurgencia “Guía para el asesor de las fuerzas especiales” del ejército norteamericano, donde “advierde al personal militar de que el mundo entero no es como Estados Unidos” (Price 2010 en De Carlo 2012). Al respecto, Price señala sobre la Guía:

“Se basa en la ya antigua, criticada y superada corriente antropológica denominada ‘cultura y personalidad’, que tuvo mucha influencia en los años de la Segunda Guerra Mundial y la posguerra, cuando antropólogos como Ruth Benedict y Margaret Mead se involucraron en estudios de ‘carácter nacional’ para contribuir a los esfuerzos bélicos de su país, reduciendo la complejidad de naciones a rasgos simplificados y seudopsicológicos, que ignoraban las variantes significativas entre individuos y sociedades.” (Price en López, 2012:46)

Pero volvamos al cauce. Los grandes conglomerados económicos (imperialismo) han creído lograr encontrar en la teoría política y social, quienes han podido cooptar a su servicio, una poderosa herramienta que les “permite hallar salidas” a las crisis cíclicas del modelo. Como bien advierten algunos



Imagen abc.ess

reformistas, que hoy posan de izquierda, dentro de los cuales se puede hacer referencia a una recién creada “Internacional Socialista Revolucionaria²”, han visto una salida media a la dicotomía capitalismo – socialismo en el modelo keynesiano o sus creativas variaciones. Salida que, en términos coloquiales, libera presión al conflicto social generado por las contradicciones propias del capitalismo, tal como acaeció en Colombia, con el paro del 28 de abril de 2021, donde los principales propietarios del sistema financiero e industria nacional propusieron “pagar” ellos mismos las reformas que requería el sistema. Reformas que desde la lógica del régimen político permitiría seguir funcionando al modelo capitalista.

No obstante, la crisis de hoy va más allá de la necesidad de hacer unas simples reformas que propicien mejores condiciones de vida a la población. Actualmente, en medio de una nueva recesión económica del capitalismo, la salida a ella, y posibilidad de formidable lucro, se centra en la guerra. Basta con observar el gran costo de ésta en Ucrania, la cual, según el periódico español El País, cuesta 200 millones de euros diarios; en tanto, la reconstrucción de Ucrania devoraría unos 447.000 millones de euros. (El país: 15 de febrero de 2024).

Estos enormes costos están siendo asumidos por Europa en detrimento del bienestar y calidad de vida de sus pobladores. Muestra de ello es como Alemania,

2 En su Manifiesto comunista, adoptado a finales de mayo de 2024, dejan en claro que luchan por “la eliminación total del hambre y de la falta de vivienda; la garantía de un trabajo en buenas condiciones; la reducción drástica de la semana laboral y la conquista del tiempo libre; la garantía de una sanidad y una educación de calidad; el fin del imperialismo y de la guerra; y el fin de la destrucción demencial de nuestro planeta”; en fin, reformas y no la toma del poder para la construcción de un modelo alterno al capitalismo.



La crisis energética de Europa continúa, ya que los volúmenes de almacenamiento de gas se han reducido a mínimos de 10 años. Imagen israelnoticias.coms

tras unas sanciones a Rusia, pero en beneficio de las petroleras norteamericanas, vio incrementado en un 41% el precio del gas. Esta es la lógica de la guerra. Lógica que implica la posibilidad de grandes dividendos económicos que no se detienen en la desestabilización del mundo cuando atizan los conflictos con la posibilidad de atacar territorio de gobiernos considerados por occidente como “hostiles” o no “democráticos” tal como Rusia y China. Todo ello desde una lógica de ganancia con el conflicto, olvidando la capacidad de “respuesta simétrica” de estas naciones, como bien lo expuso Putin en recientes declaraciones. Así las cosas, el mundo está abocado a una tercera guerra mundial donde es posible que se empleen armas nucleares de “bajo impacto”, no de 70 kilotonas como las ojivas de largo alcance,



"Si de verdad llega a plantearse la cuestión de la existencia misma de Rusia no se va a resolver en el frente ucranio, sino junto con la cuestión de la existencia de toda la civilización humana" Dimitri Medvediev

Imagen sport.es



Escándalo por el homenaje en el Parlamento canadiense a Yarsolav Hunka, un nazi SS de origen ucraniano.
Imagen es.euronews.com

pero sí de unos 10 o 20 kilotonos. Esta es la apuesta del complejo militar, la que necesita terminar con un mundo multipolar y controlar nuevos mercados.

En este conflicto no podrá haber ganadores. Ya Putin lo dijo en 2018, “para qué necesitamos un mundo en el que no exista Rusia”; declaraciones reiteradas en 2023 cuando Dimitri Medvediev, subsecretario del Consejo de Seguridad de Rusia, declaró: “Un mundo sin Rusia no nos interesa. Si de verdad llega a plantearse la cuestión de la existencia misma de Rusia no se va a resolver en el frente ucranio, sino junto con la cuestión de la existencia de toda la civilización humana”.

La existencia de la civilización humana. He allí el centro del debate, al cual los medios de comunicación rehúyen, al tiempo que presentan una orquestada y manida interpretación de la “defensa por la democracia y derechos humanos”, en una nueva cruzada de occidente por resguardar “valores” definidos desde la política exterior del complejo militar. Ello es evidente al permitirse un genocidio en Gaza, el cual es observado pasivamente vía satélite desde el confort de nuestras casas, en tanto el parlamento canadiense aplaude a Zelenski y su héroe, Yarsolav Hunka de 98 años, excombatiente de las Waffen-SS. Estos son los valores de occidente. Foto es.euronews.com

Lo anterior nos lleva a reflexionar sobre el título de este artículo, la sexta extinción. La WWF³ define una extinción masiva como:

3 WWF es la mayor organización internacional independiente dedicada a la conservación de la naturaleza y el medio ambiente. Sus acciones están enfocadas en seis grandes objetivos: especies, bosques, océanos, agua dulce, alimentación y, clima y energía. Además, tiene tres líneas de acción transversales: gobernanza política y social, finanzas, y mercados. Tomado de www.wwf.org.co

“Un breve período de tiempo geológico en el que se extingue un alto porcentaje de la biodiversidad o de distintas especies (bacterias, hongos, plantas, mamíferos, aves, reptiles, anfibios, peces, invertebrados). Bajo esta definición, es importante tener en cuenta que, en el tiempo geológico, un período «corto» puede abarcar miles o incluso millones de años. Anteriormente, el planeta ha experimentado cinco eventos de extinción masiva: el último ocurrió hace 65.5 millones de años y acabó con la existencia de los dinosaurios.”

Como indican múltiples investigaciones científicas, hoy día estamos atravesando por una sexta extinción masiva. Pero, a diferencia de las 5 anteriores, causadas por fenómenos naturales, la sexta extinción masiva está impulsada por la actividad humana; la crisis climática, producto del uso de combustibles fósiles, la deforestación de los bosques, el inadecuado manejo del medio ambiente, al cual se le concibe exclusivamente como materia prima en el proceso industrial, está ocasionando sequías más severas, pérdida de agua dulce, inestabilidad en las cosechas de alimentos, hasta tormentas más intensas y frecuentes que amenazan con la infraestructura de nuestras ciudades. Extinción que hoy día se ve multiplicada exponencialmente por la lógica de la guerra para eliminar al “otro” en una concepción de la vida donde sólo importan los dividendos económicos.

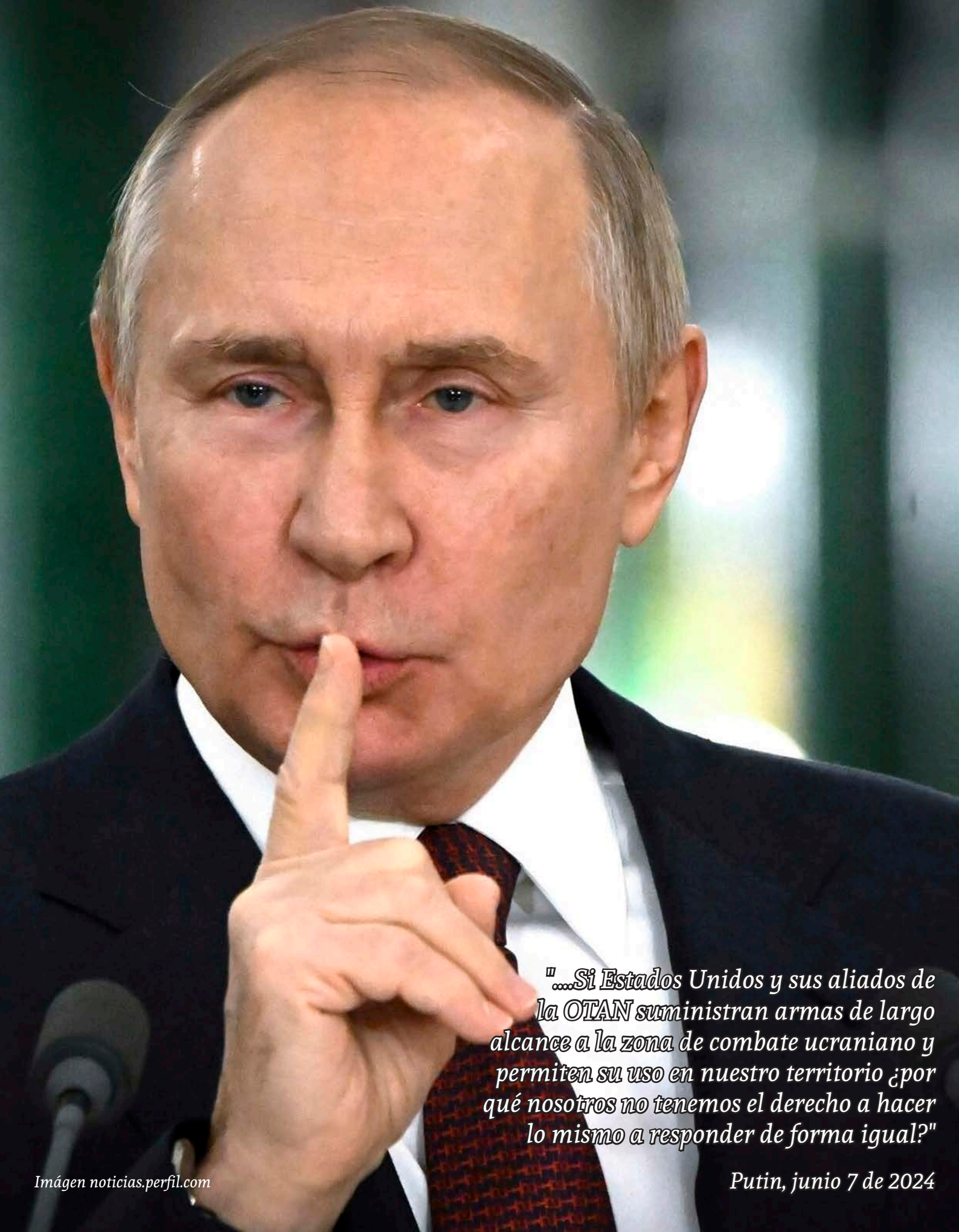

"...Si Estados Unidos y sus aliados de la OTAN suministran armas de largo alcance a la zona de combate ucraniano y permiten su uso en nuestro territorio ¿por qué nosotros no tenemos el derecho a hacer lo mismo a responder de forma igual?"

¡EE.UU. ya se lo piensa!¹

Por Gabriel Bulgakov²

Traducción: <https://anthiago.com/>

Revisión: Paul Gutiérrez.

“Los países de la OTAN deben ser conscientes de con qué están jugando [...] No amenazamos a nadie, lo que tenemos es una postura firme sobre distintas cuestiones” [...] No necesitamos usar armas nucleares para obtener la victoria total [...] Para qué necesitamos un mundo en el que no exista Rusia”.

(Putin, 2018.)

Resumen

No debe existir este mundo si en él no existe Rusia. Aunque no es literal, es lo que básicamente quiso decir Putin en el 2018, advirtiéndole a la OTAN de que Rusia podría defenderse con todas las armas que tiene en su arsenal, nucleares y no nucleares, si ve amenazada la existencia misma de la nación más grande del mundo. Se puede decir que es su versión de una histórica cita pronunciada, hace casi 300 años, por la amante del Rey francés Luis XV tras una derrota en batalla: *“después de mí el diluvio”*. Que significaría algo así como: si nos eliminan, pues que se extinga toda la humanidad.

Y es que en Rusia sienten que desde fuera la quieren desintegrar, la quieren poner de rodillas ante occidente y dividirla en varias naciones porque, supuestamente, Rusia es muy grande y con extensas reservas de recursos naturales: petróleo, gas, agua, cereales, madera, oro, diamantes, aluminio, níquel y un sin número de otros metales importantes para el desarrollo de nuevas tecnologías. Esa es, al menos, la interpretación que sacaron en Moscú hace ya varios años, luego de que no los dejaran integrarse en la comunidad occidental.

1 Tomado de <https://www.youtube.com/watch?v=HeUeCoYzyVw>

2 Periodista y presentador de minidocumentales en YouTube; de origen mexicano ruso y dueño del canal Top de Impacto; por ese medio Bulgakov educa y desmiente mitos acerca de temas actuales referentes a la realidad geopolítica, contexto histórico de la economía y política global actual.

El problema en todo este asunto radica en que la doctrina nuclear de Rusia tiene un punto clarísimo: Rusia se reserva el derecho a usar armas nucleares si ve amenazada su existencia; y, el supuesto, plan de occidente de dividir a Rusia amenaza la existencia misma del país más grande del mundo y arrebatarle Crimea a Rusia también amenaza la existencia misma del país de los Zares y los osos. No es mi opinión, ni estoy tomando partida por ningún bando; estoy simplemente explicando la postura rusa.

Para la federación de Rusia Crimea es parte de Rusia y es algo indiscutible e innegociable; y no solo porque se la anexaron en el 2014, sino porque casi el 90% de los habitantes de Crimea son rusos. En cambio, Ucrania apoyada por la OTAN quiere devolver Crimea porque es una península que se quedó como parte de Ucrania tras la disolución de la Unión Soviética en 1991. Estimados amigos, Crimea, habitada en su mayoría por gente de origen ruso, es el tema central del conflicto ucraniano; debemos partir de este punto.

El problema de Crimea

Explicado esto, entremos al meollo del asunto y atentos, porque el tema es serio; contiene declaraciones que ponen los pelos de punta. Uno de los puntos más importantes y, en el que coinciden tanto los líderes rusos como ucranianos, es que el que pierda la guerra perderá su soberanía y sufrirá un caos interno que incluirá un caos económico político y social de consecuencias desastrosas y duraderas.

Zelenski lo sabe, por eso ni se piensa negociar la paz, al menos bajo las condiciones rusas. Por su parte, Putin sabe que si Rusia pierde, esta podría dividirse como se dividió la Unión Soviética. Si Crimea vuelve a separarse de Rusia, y es devuelta a Ucrania, pueden surgir grupos étnicos nacionalistas en otras partes del vasto territorio ruso que querrán independizarse y encontrarán todo el apoyo de Estados Unidos y Europa para lograr su acometido.

De momento es un panorama fantástico, eso de que Crimea se separe de Rusia y que Rusia se divida en distintos estados; pero en el



Subsecretaria de Estado de EE.UU., Victoria Nuland reparte galletas en Ucrania.

Imagen pagina12.com.ar



Jens Stoltenberg, Subsecretario de la OTAN
Imagen Youtube.com

Kremlin saben que si se despistan un poco tendrán a líderes occidentales repartiendo galletas y Coca-Cola en Siberia, como cuando políticos occidentales se plantaron en las calles de Kiev apoyando las protestas denominadas euromaidán y antirusia. Cosas de la democracia de nuestro querido Tío Sam.

¿Por qué, desde mi punto de vista, uno lógico y militar, Ucrania tiene muy complicado ganar y recuperar Crimea? Bueno, porque si Ucrania empieza a recuperar terreno en el Donbas, tanto que puede llegar a Crimea, y Rusia entiende que en tal escenario podría perder la guerra y también Crimea, Rusia puede interpretar tal situación como una amenaza para la existencia misma de la nación; y según su doctrina nuclear, en tal escenario Rusia se reserve el derecho a usar armas nucleares. Rusia es una potencia nuclear y Ucrania no lo es; por lo tanto, Rusia no puede perder Crimea en un escenario realista porque el desenlace sería una guerra nuclear de consecuencias catastróficas para todo el planeta. Eso lo saben en Washington y Bruselas. Pese a todo, siguen buscándole las cosquillas al oso. Los que saben algo de historia entenderán por qué Rusia se anexó Crimea. Los que simpatizan con Ucrania criticarán a Rusia por haberse anexado Crimea.

Tal y como están las cosas actualmente en el campo de batalla, Ucrania no está, ni de cerca, preparada para intentar recuperar Crimea; por eso ,hace unos días, Putin dijo que Rusia no usará armas nucleares en Ucrania porque cree firmemente que ganarán la Guerra sin usarlas; pero uno nunca sabe cómo pueden desarrollarse los eventos, más que nada luego de que varios líderes de la OTAN, como el señor Jens Stoltenberg, secretario de esa organización de ataque, digo de defensa, sumado a Macron y Olaf Scholz³ y hasta el mismísimo Biden, los que se plantean permitir a Ucrania atacar suelo ruso alejado del campo de batalla. Incluso, se plantean permitir a Ucrania atacar Moscú y más allá. ¿Pero, qué consecuencias traería todo esto?

Para entender mejor cómo Rusia puede responder y hacer daño a Estados Unidos, Francia, Reino Unido y otros países de la OTAN, si Ucrania llega a atacar Moscú con armas de la OTAN, veamos las declaraciones del presidente de la Federación de Rusia:

“Cuando el señor Stoltenberg habla de la posibilidad de atacar territorio ruso con armas de precisión de largo alcance, él, como persona que dirige una organización político-militar como lo es la OTAN, y aunque es un civil como yo, debe saber que las armas de precisión de largo alcance no se pueden utilizar sin medios de reconocimiento espacial; eso es lo primero que todos debemos tener claro; segundo, la elección final del objetivo y la llamada misión de ataque solo pueden ser realizadas por especialistas altamente cualificados, basándose en datos de inteligencia, en datos de inteligencia técnica.

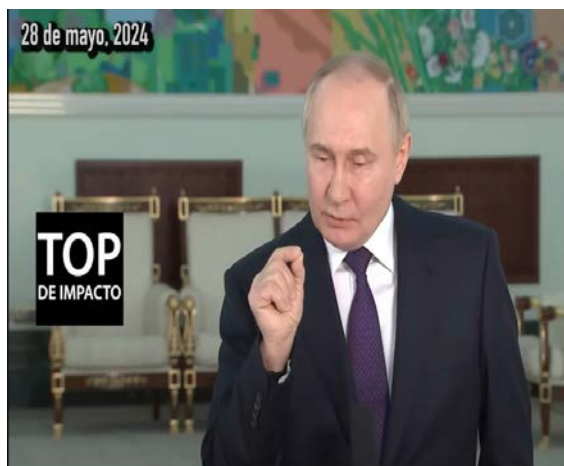

Vladimir Vladimirovich Putin
Imagen Youtube.com

Para algunos sistemas de ataque como Storm Shadow las misiones de ataque se pueden obtener automáticamente sin la presencia de personal militar ucraniano. Pero, ¿quién obtiene los datos? pues quienes producen y suministran estos sistemas de ataque a Ucrania. En general, esto se puede realizar sin la participación de personal militar ucraniano; y otros sistemas, como por ejemplo los Atacms, también se preparan sobre la base del reconocimiento espacial. Se formulan objetivos y se llevan luego, automáticamente, los cálculos apropiados. Es posible que ni siquiera entiendan los datos que están ingresando para el ataque.

Pero estos datos no los obtienen los militares ucranianos, sino los representantes de los países de la OTAN que produce esas armas de largo alcance con las que van a atacar; por lo tanto, estos representantes de los países de OTAN, especialmente de Europa, especialmente de los países pequeños como los estados bálticos, deben ser conscientes de con qué están jugando. Deben recordar que son estados con un territorio pequeño y con una población muy densa; y este es un factor que deben tener en cuenta antes de hablar a la ligera de atacar territorio ruso lejano a las fronteras ucranianas. Esto es algo serio y, por supuesto, lo estamos estudiando con mucha atención” (Putin, conferencia de prensa, 26 de mayo de 2024”

En pocas palabras, Ucrania no tiene la capacidad tecnológica militar para atacar con armas de largo alcance objetivos militares rusos. Y si llegan a atacar objetivos rusos, alejados de las fronteras, es porque las manos de los especialistas

de la OTAN han hecho el trabajo sucio. Esto lo explicó Putin a finales de mayo.

Pero ¿cuál sería la respuesta de Rusia si Ucrania, con la ayuda del OTAN, ataca, por ejemplo, Moscú? El 5 de junio en San Petersburgo Putin se reunió con periodistas internacionales de distintas partes del mundo, donde el periodista italiano Stefano Poli preguntó:

Stefano: “Buenas tardes señor presidente, gracias por organizar esta reunión. Me gustaría hacer una pregunta sobre los últimos acontecimientos en Ucrania: el secretario general de la OTAN Stoltenberg propuso que se le diera Ucrania la oportunidad de atacar objetivos en territorio ruso con armas suministradas desde Europa. Varios países europeos y Estados Unidos estuvieron de acuerdo con esta idea; no todos los miembros están de acuerdo, pero sí Estados Unidos. Al mismo tiempo, en algunos países, se debate la posibilidad de enviar asesores e instructores militares. Me gustaría pedirle que comente estas dos decisiones y ¿cuál será la reacción de Rusia ante ellas?”

Putin: “No es nada nuevo esto que Ucrania cuenta con asesores e instructores de la OTAN. Ellos ya están presentes en el territorio ucraniano. Desafortunadamente, para ellos, están sufriendo pérdidas. Lo sé con certeza. No lo hacemos a propósito, pero sé que durante las operaciones de combate se producen pérdidas de europeos. Esto es algo que en Europa y Estados Unidos prefieren callar. Esto en primer lugar. En segundo lugar, en lo que respecta a las armas de precisión de largo alcance, este tema debe dividirse en dos partes: hay misiles de largo alcance capaces de alcanzar objetivos a unos 70 km; son armas convencionales de relativo largo alcance compuestas por un sistema de lanzamiento múltiple de misiles. Estos los utilizan los ucranianos desde hace mucho tiempo; de hecho, el personal militar ucraniano puede lanzar ataques con ellos sin ayuda de personal cualificado de los países que suministran esas armas.

Pero, en cuanto a las armas modernas de alta tecnología, de alta precisión, y de mayor alcance como el Storm Shadow británico o el Atacms estadounidense o los misiles franceses, ¿qué podemos decir? pues esto por cierto ya lo expliqué hace poco. Los Atacms, de fabricación estadounidense, tienen un alcance de 300 km. ¿Cómo se utilizan y cómo se ejecutan? Hay que entender que los militares ucranianos no pueden hacerlo todo por sí solos; no pueden lanzar ataques con este misil sin ayuda de personal estadounidense o de la OTAN; simplemente, son tecnológicamente incapaces de realizar un ataque con ellos a distancias sumamente largas. Para realizar un ataque de larga distancia se necesita

MISIL DE LARGO ALCANCE ATACMS

Mgm-140 sistema de misiles tácticos militares (atacms)

Vuelo. El misil realiza correcciones de curso rápidas y repentinas para evitar la interceptación



Precisión. El sistema de guiado GPS le da CEP (error circular probable) de 10-50m

Ojiva. Submuniciones anti-personal, o 230kg de explosivo de alto poder—la misma ojiva usada por el misil Harpoon de la Armada

Longitud
↔ 4M

LANZADERA HIMARS

Sistema de cohetes de artillería de alta movilidad (HIMARS)

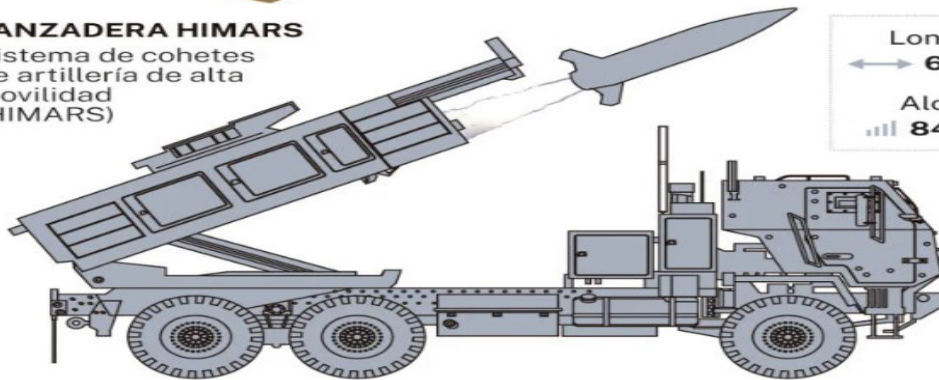

Longitud
↔ 6,73M

Alcance
||| 84KMh

MISIL «STORM SHADOW»

1. Alcance de hasta 400 km

2. Utiliza GPS y TERPROM para permanecer por debajo del radar

3. Sensor de infrarrojos de alta resolución para rastrear el objetivo

Una vez lanzado, no puede ser redirigido ni destruido

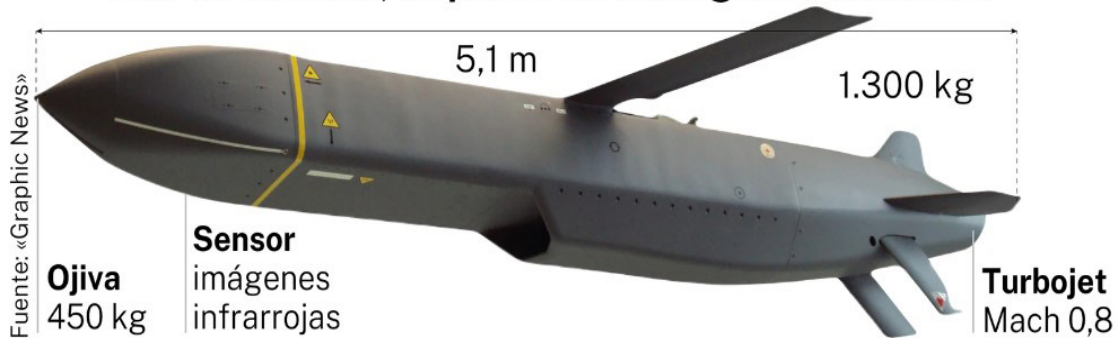

Fuente: «Graphic News»

Ojiva
450 kg

Sensor
imágenes infrarrojas

5,1 m

1.300 kg

Turbojet
Mach 0,8

▲Misil «Storm Shadow» T. Gallardo / La Razón

Misiles Atacms y Storm Shadow
Imagen larazon.es

tener reconocimiento satelital; luego, basándose en este reconocimiento satelital, que sería de hecho un reconocimiento satelital estadounidense, se crea una misión de vuelo y, solo luego, se pueden ingresar los datos en el sistema de misiles; y el soldado que introduce estos datos lo hace de forma sencilla y automática y luego aprieta el botón. Puede que ni siquiera sepa qué pasará a continuación.

¿En qué pueden participar los militares ucranianos, no los que simplemente introducen los datos del objetivo y presionan el botón, sino los de un nivel superior? Pues, ellos pueden, por ejemplo, elegir un objetivo. Pueden decir qué objetivo es prioritario y necesario para ellos; pero no deciden si atacar este objetivo o no, porque, repito, una misión de vuelo la forman y prácticamente la implementan solo quienes suministran estas armas. Si se trata de los Atacms, entonces, el pentágono es el que realiza estas tareas; si hablamos del Storm Shadow, significa que los británicos lo están haciendo; y en el caso de los Storm Shadow es aún más sencillo. La simplicidad radica en el hecho de que la misión de vuelo se ingresa automáticamente sin la participación de personal militar en tierra.

El ataque se realiza de forma automática. Serían los británicos los que prácticamente nos atacarían. Todo esto lo tenemos claro y no hay que hacerse ilusiones al respecto. ¿Qué debemos hacer nosotros como respuesta a tal escenario? En primer lugar, y obviamente, vamos a mejorar nuestro sistemas de defensa aérea y vamos a destruir los misiles lanzados hacia Rusia; en segundo lugar, pensamos en el hecho de que si alguien piensa que es posible suministrar tales armas a una zona de combate para atacar nuestro territorio y crearnos problemas, entonces nosotros también tenemos el derecho a suministrar nuestras armas de la misma clase de alcance a regiones del mundo donde se llevan a cabo ataques contra objetivos sensibles de aquellos países que suministran a Ucrania misiles de largo alcance para atacar a Rusia. Es decir, la respuesta será simétrica y nosotros ya estamos pensando en ello. (Putin, rueda de prensa del 5 de junio de 2024)

Por varios días me pregunté ¿cómo Rusia podía responder a tales ataques ucranianos, organizados con manos de la OTAN? Descarté una respuesta de Rusia al Pentágono, que es de donde se obtendría la información para un ataque ucraniano a Moscú con misiles estadounidenses de largo alcance, porque atacar al Pentágono con armas hipersónicas sería el primer paso para acabar con la humanidad. Pero Putin reveló lo que haría: darán armas de alta precisión y largo alcance a países o grupos armados que, de vez en cuando, atacan objetivos militares de Estados Unidos.

Lo primero que se me vino a la cabeza fue ver como los Hutíes⁴, desde Yemen, lanzarían, con ayuda de inteligencia rusa, un misil hipersónico Ruso a un portaaviones estadounidense que se pasea como perro por su casa por oriente medio. Sería una humillación terrible para Estados Unidos porque el ataque sería grabado con iPhone y retransmitido por Facebook, Twitter y YouTube. El mundo vería en vivo y directo como un imponente portaaviones estadounidense se hunde en el mar arábico.

Ante tal advertencia de Putin imagino que en el pentágono se estarán pensando dos veces si permitir a Ucrania el atacar Moscú y otras regiones

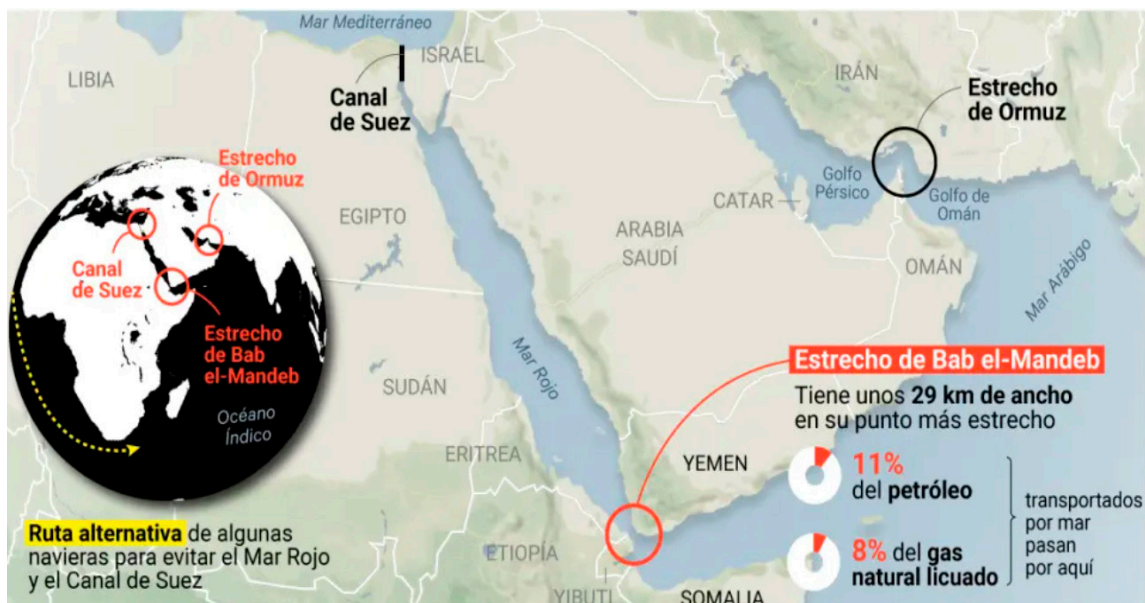

El estrecho de Bab-el-Mandeb, un paso en riesgo por los ataques desde Yemen. Imagen 20minutos.e

lejanas rusas. Dos días más tarde a esta reunión de Putin en San Petersburgo con periodistas europeos, asiáticos y otros lares del mundo, en esta misma ciudad rusa, se llevó a cabo un foro económico con participación de representantes de más de 110 países; es decir, Rusia, lo que se llama aislada, aislada no está. Como parte del foro, el moderador de uno de los eventos le dijo a Putin que los portaviones son, en las circunstancias actuales, una herramienta militar sin sentido y que los países deberían darse cuenta de ello y dejar de gastar dinero; a lo que el presidente ruso contestó con mucha ironía:

4 Los hutíes, huzíes o hucíes son un grupo insurgente y movimiento político predominantemente zaidí chiita de ideología nacionalista y antiimperialista, que opera en Yemen y cuyo mando proviene en gran medida de la tribu Hutí.

“Usted dice que los portaaviones no tienen sentido actualmente y eso no es verdad. Si bien en parte carecen de sentido en algún tipo de conflicto Global, en un sentido estratégico, creo que desde el punto de vista de la solución de problemas geopolíticos, como instrumento geopolítico, para moverlos hacia aquellos territorios contra los cuales los mismos estadounidenses, franceses o británicos quieren luchar y obligarlos a hacer algo, los portaviones sí tienen sentido. Es cierto que, teniendo en cuenta la presencia de armas supersónicas modernas en Rusia y China, hasta cierto punto, por supuesto, pierden sentido; por eso nosotros no gastamos dinero en portaaviones; pero deje que ellos gasten dinero. Porque ha dicho esto en voz alta, deje que gasten su dinero” (7 de junio de 2024)

El moderador replicó a Putin que quería lanzar un mensaje a los amigos chinos e indios que están gastando dinero en el desarrollo de portaaviones y Putin, siguiendo con el tema, dijo lo siguiente:

“Con respecto al hecho de que nos planteamos suministrar armas a los enemigos de Estados Unidos quiero que sepan que aún no lo estamos haciendo; de momento no lo estamos haciendo, pero nos reservamos el derecho de hacer esto para aquellos estados, o incluso algunas estructuras que están experimentando cierta presión, incluso de naturaleza militar, por parte de aquellos países que suministran armas a Ucrania y exigen que se utilicen armas contra nosotros, contra nuestro territorio ruso. Si Estados Unidos y sus aliados de la OTAN suministran armas de largo alcance a la zona de combate ucraniano y permiten su uso en nuestro territorio ¿por qué nosotros no tenemos el derecho a hacer lo mismo a responder de forma igual? Tampoco ahora estoy preparado para decir que lo haremos mañana, porque en cualquier caso, cualquier suministro de este tipo de armamento, está asociado a una serie de circunstancias que, de una u otra forma, afectan a determinadas regiones del mundo y por supuesto hay que pensar en ello”

Volviendo a la reciente reunión de Putin con periodistas internacionales, el presidente ruso contestó la pregunta de un corresponsal alemán y dijo lo siguiente sobre las relaciones de Rusia con Alemania:

“El suministro de armas a una zona de conflicto siempre es malo; especialmente si tenemos en cuenta que los que suministran estas armas no solo las suministran, sino que también las gestionan; y este es un paso muy, muy, peligroso. Usted y yo sabemos, y no lo niegan en Alemania, aunque no recuerdo cómo salió en la prensa, eso de que generales alemanes estaban discutiendo dónde y cómo atacar el puente de Crimea y otros

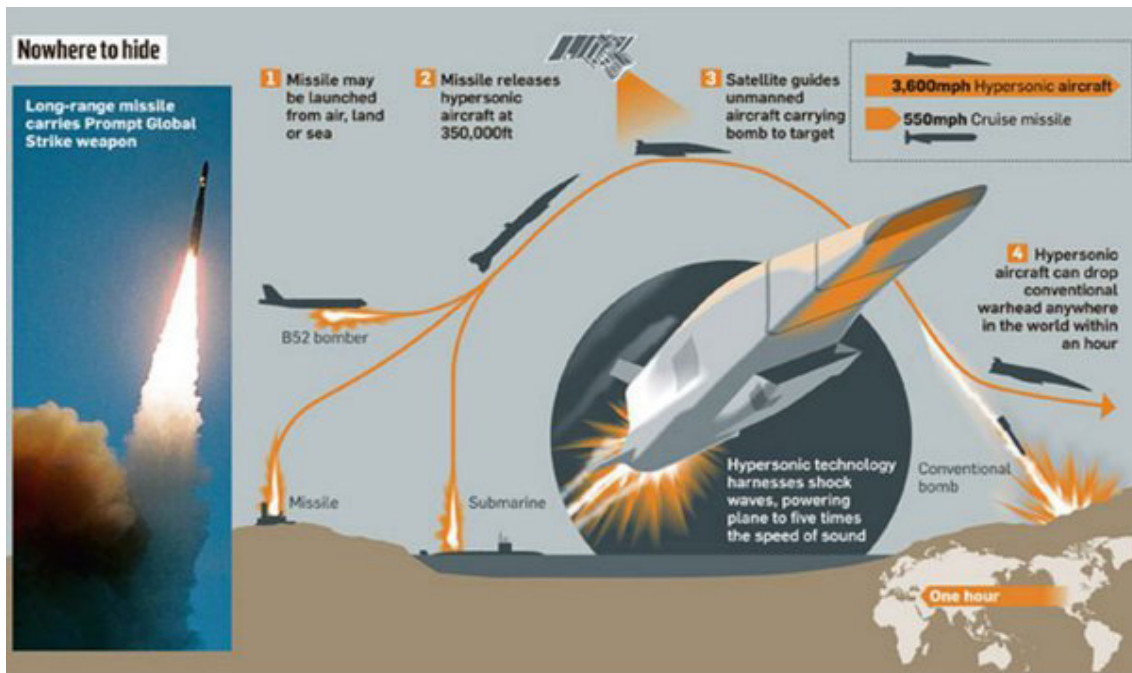

Misiles hipersónicos
Imagen es.quora.com

objetivos rusos; incluso en territorio cuya pertenencia a Rusia nadie pone en duda. Ahora, cuando en Alemania dicen que van a enviar misiles que alcanzarán objetivos en territorio ruso, esto, por supuesto, destruye por completo las relaciones ruso alemanas. Nosotros entendemos, como una vez dijo una de las figuras políticas alemanas más famosas, que después de la segunda guerra mundial la república federal de Alemania nunca fue un estado Soberano en el pleno sentido de la palabra. [...]

Entiendo la dependencia alemana por parte de Estados Unidos en el ámbito de defensa, en el ámbito de la seguridad en general, entiendo la dependencia alemana en el campo de la política, en la política de la información, porque, donde quiera que pongas un dedo en la lista de los medios de información alemanes, y aunque no sé dónde usted trabaja, me imagino que usted sabe que tras cada medio alemán se encuentra un beneficiario que en la mayoría de los casos es una fundación estadounidense.

Hay que ponerse de pie y aplaudir a las fundaciones estadounidenses por controlar la política en muchas partes; les doy mis más sinceras felicitaciones por controlar tan estrictamente la información en Europa, desde el punto de vista de sus intereses. Todo esto es comprensible; la influencia sobre ustedes es colosal y es muy difícil resistirse a ella, eso está claro. Pero algunas cosas son elementales; es incluso extraño que nadie

en el liderazgo alemán actual defienda los intereses de los alemanes; está claro que Alemania no tiene una soberanía total, pero en Alemania viven alemanes y es necesario pensar al menos un poco en los intereses del pueblo alemán”.

Creo queda claro que si la OTAN permite a Ucrania atacar territorio lejano ruso, esto será posible solo con la ayuda de la inteligencia de la OTAN. El conflicto ucraniano puede entonces escalar en otras regiones del mundo; y lo peor de todo es que todo puede salirse de control. Lo triste de todo esto es que el diálogo puede evitar un Armagedón, pero en el diccionario de la OTAN han borrado las palabras diálogo y paz. Termino con otro impactante fragmento que explica muchas cosas que pocos en Europa quieren ver, ni mucho menos escuchar:

“Recuerde cómo hicieron volar los oleoductos Nord Stream al fondo del mar Báltico. Nadie se indignó siquiera, como si así tuviera que ser. Pese a todo, seguimos suministrando gas a Europa a través del territorio de Ucrania. Antes se envió gas a través de Ucrania por dos sistemas de tubería, pero los ucranianos cerraron uno de ellos; simplemente cerraron la válvula y dejaron solo un sistema de tuberías. Pues bueno, está bien; pero a través de este sistema de tuberías fluye gas ruso hacia Europa, pasando por Ucrania, y los consumidores europeos reciben este gas. También enviamos gas a Europa, pasando por Turquía, a través del Turkish Stream, y los consumidores europeos reciben por esta ruta nuestro gas y, aunque una tubería del Nord Stream explotó, la otra tubería del Nord Stream está intacta, gracias a Dios.

Pero, ¿por qué Alemania no quiere recibir nuestro gas a través de este gasoducto; alguien puede explicar cuál es la lógica? Reciben gas ruso a través del territorio ucraniano; reciben gas ruso a través de Turquía, pero no pueden recibir gas a través del mar Báltico. ¿Qué clase de tontería es esta? No hay ninguna lógica formal en todo esto; ni siquiera lo entiendo. Si al menos dijeran que Europa no debería recibir gas ruso en absoluto, está bien, lo entendería y nosotros, junto con gazProm, lo sobreviviríamos. Pero ustedes mismos se buscan los problemas y compran gas natural licuado a Estados Unidos, a un precio exorbitantemente caro, que se transporta a través del océano.

Acaso ¿no saben sus políticos y activistas ambientalistas cómo se obtiene el gas natural licuado? Pues utilizando fracturación hidráulica. Pregúntenles a los residentes de Estados Unidos que viven cerca de donde se produce este gas cómo les afecta; a veces sale el lodo de los grifos en lugar de agua. ¿Acaso no saben todo esto sus políticos ambientalistas que

están en el poder en el gobierno?
Seguro que lo saben.

Por otro lado, Polonia también cerró el gasoducto Yamal Europa; el gas se suministraba a Alemania a través de Polonia. No lo cerramos nosotros, fueron los polacos quienes lo cerraron; usted sabe mejor que yo el impacto que tendrá para la economía alemana el fin de los vínculos, que aún hay, en el



Imagen telesurtv.net

sector energético entre Alemania y Rusia. Es triste lo que se han buscado. Muchas grandes empresas industriales alemanas siguen buscando un lugar fuera de Europa donde instalarse. Se están ubicando en Estados Unidos y en Asia; pero las nuevas condiciones económicas son tales que las empresas alemanas están perdiendo competitividad y esto, por cierto, podría tener consecuencias nefastas para la economía europea en su conjunto; porque la economía alemana, y todos lo saben bien, sin ofender a ningún otro estado europeo, Alemania es la locomotora de la economía europea. Si Alemania estornuda y tose, todos los demás contraen gripe inmediatamente. La economía francesa también se encuentra ahora al borde de la recesión, esto lo sabe todo el mundo, y si Alemania se hunde toda Europa temblará” (5 de junio de 2024)

Los líderes de la OTAN han desempolvado sus tambores de guerra, hipnotizados por el Tío Sam, y lo que es más triste, sin velar los intereses de los europeos de a pie; los que se parten el lomo para llevar una vida digna. Un error táctico en el campo de batalla puede hacer que todo se salga de control, el desenlace, más que impredecible, es muy predecible, pues las llamadas armas de disuasión se pueden convertir en arma de ataque y la destrucción del planeta sería total, así que mejor roguemos por la paz.



"...Cuando se supone que Israel y Hamás están negociando un alto el fuego y la liberación de rehenes ¿quién va desde los Estados Unidos? No Blinken sino Burns, el director de la CIA. ¿Quién es el más influyente en Alemania en política exterior? Es el BND. Son los servicios secretos".

Jeffrey Sachs, junio 6 de 2024

Una guerra provocada

El asesor de la ONU Jeffrey Sachs¹ sobre la situación en Ucrania

Por Die Weltwoche

Traducción: <https://anthiago.com>

Revisión: Paul Gutiérrez.

Nota del editor

Dada la importancia de esta conversación, donde el profesor Sachs hace algunas importantes y puntuales claridades respecto del conflicto mundial en un nuevo mundo multipolar, hemos querido transcribir su entrevista del 6 de junio de 2024 con el portal suizo Die Weltwoche.

En una conversación de media hora, el profesor Sachs, debela qué es lo que hay tras los conflictos de Ucrania, Israel, Medio Oriente y el norte de Asia; dejando en claro el peligro inminente de una tercera guerra mundial, la cual estaría respondiendo a los intereses del aparato militar estadounidense y la política exterior definida por las centrales de inteligencia como la CIA, el M6 y la BND en Alemania.

Durante la entrevista el profesor Sachs, de manera jocosa, se mofa de la ingenuidad del periodista, por no decir de la opinión europea, respecto de su etnocentrismo e ingenuidad frente a los conflictos históricos de occidente con oriente. Conflictos que se remontan a Heródoto, Alejandro el Grande y de allí a las Cruzadas, disfrazadas y justificadas de una falsa superioridad occidental, la cual, como describe Sachs durante la entrevista, resultó fortalecida por la caída del bloque soviético cuando éste quiso apostarle a la paz.

Jeffrey Sachs es un economista y profesor estadounidense, destacado por su trabajo en el campo del desarrollo sostenible, la macroeconomía global y la lucha contra la pobreza. Fue director (2002-2016) del Instituto de la Tierra de la

¹ *Economista estadounidense, destacándose por su trabajo en el campo del “desarrollo sostenible”, la macroeconomía global y lucha contra la pobreza. Fue asesor de Gorbachov en 1991, director del Instituto de la Tierra de la Universidad de Columbia entre 2002-2016 y asesor de Naciones Unidas.*

Universidad de Columbia y asesor especial de las Naciones Unidas en relación con los Objetivos del Milenio y los Objetivos de Desarrollo Sostenible. No obstante, ser para algunos un visionario, otros economistas le consideran peligrosamente ingenuo, especialmente en su aceptación de medidas y propuestas neoliberales como su propuesta de la «terapia de choque económico»².

La entrevista en inglés puede ser vista en YouTube en el enlace <https://youtu.be/IeId--JerNI>

Paul Gutiérrez



Profesor Jeffrey Sachs



Roger Köppel
Imagen Youtube.com

Die Weltwoche -DW-: Profesor Sachs, Jeffre, una muy calurosa bienvenida a nuestro programa; gracias por su tiempo. Vayamos directo al grano. ¿Qué tan cerca estamos ahora de una tercera guerra mundial?

Jeffrey Sachs -JS-: Cerca, desafortunada y alarmantemente así. Tenemos conflictos en tres regiones muy serias: primero, la guerra caliente en Ucrania, que tiene el potencial de una escalada masiva; segundo, el conflicto en el Medio Oriente, donde Israel está tratando de crear una guerra más amplia para atraer a los Estados Unidos a una participación activa; tercero, el potencial de guerra en el noreste de Asia, especialmente por Taiwán, entre China y Estados Unidos.

Para mí no es una coincidencia que tengamos estos tres frentes. Los atribuyo a la agresividad política exterior de Estados Unidos. Creo que es

2 Tomado de https://es.wikipedia.org/wiki/Jeffrey_Sachs

ESTADOS UNIDOS EN EUROPA

BASES MILITARES ESTADOUNIDENSES DE MÁS DE 4 HECTÁREAS O 10M\$ DE VALOR EN 2022

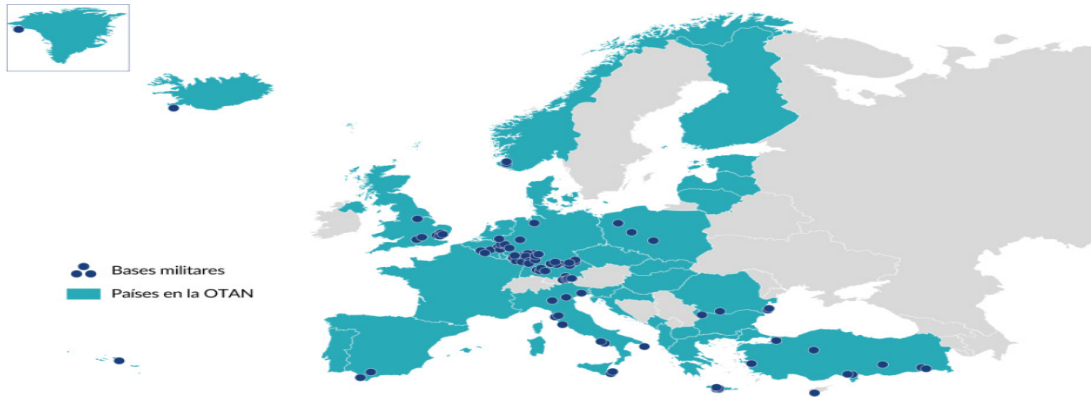

Fair Politik
-graphics-

Fuentes: Base Structure Report & Department of Defense
* incluidas bases menores y otros emplazamientos

DESCIFRANDO
LA GUERRA



una agresividad casi delirante, impulsada por la creencia en la unipolaridad y el dominio de Estados Unidos, o un deseo de mantener un dominio que es inalcanzable pero extraordinariamente peligroso si se persigue. En mi



Imagen resumenlatinoamericano.org

opinión, Estados Unidos no es casualmente una parte activa de los tres frentes.

DW: Y ¿cuál es la razón más profunda, la causa raíz detrás de eso? Quiero decir, hay fuerzas poderosas en los Estados Unidos que abogan por el aislacionismo; personas que no quieren estas guerras; luego están los neoconservadores y otros ¿Por qué está sucediendo esto ahora mismo? ¿Cuál es la razón dentro de los Estados Unidos para este comportamiento?

JS: En términos generales, el Estado permanente, que incluye el complejo militar industrial, la CIA y otras entidades que trascienden la política visible, han tenido una persuasión expansionista y neoconservadora desde el final de la Unión Soviética. La interpretación de los Estados Unidos en diciembre de 1991 fue: “nosotros ganamos, ustedes perdieron, ahora nosotros gobernamos el mundo”.

Esta idea está explícitamente declarada en muchos documentos formales de Estados Unidos que afirman que los Estados Unidos mantendrán la primacía o el dominio de “espectro completo”; ello significa dominación económica, financiera, tecnológica y militar en cada región del mundo y la capacidad de librar una guerra de dos o tres frentes, lo que se ha manifestado en una serie de políticas muy específicas en la esfera europea; se manifestó en la expansión de la OTAN después de 1992. Es irónico, porque la OTAN, por supuesto, era una alianza militar establecida



El presidente de Estados Unidos, Joe Biden, el secretario general de la OTAN, Jens Stoltenberg, y el presidente de Ucrania, Volodymyr Zelensky
Imagen france24.comt

para defenderse de la Unión Soviética, la cual dejó de existir en diciembre del 1991. Gorbachov disolvió explícitamente la alianza del Pacto de Varsovia en 1990; dijo: cooperemos, tengamos paz. Los Estados Unidos dijeron: “Oh, entendemos, ganamos, ustedes perdieron”.

La diferencia del punto de vista era que Estados Unidos veía a Rusia

como patética; la frase que se usaba constantemente era *“una gasolinera con armas nucleares”*. Rusia era vista como patética y de rodillas. ¡Ahora podemos expandir la OTAN! Por supuesto, creo que hemos hablado de ello y debe entenderse ampliamente que Estados Unidos y Alemania prometieron explícitamente a Gorbachov y Yelsin que la OTAN no se movería ni un centímetro hacia el este en 1990. Si la gente piensa que esto es propaganda pro Putin, deberían mirar lo que se llama el Archivo de Seguridad Nacional de la Universidad George Washington para obtener toda la documentación.

Esto se repitió una y otra vez. Ahora, esto es lo que sucedió en la esfera europea: expandir la OTAN hacia el este, salir del tratado de misiles antibalísticos y poner nuevos misiles antibalísticos en Europa Central y Oriental, especialmente en Polonia y Rumanía. Estados Unidos insiste en que puede ir a donde quiera en esta alianza, hasta e incluyendo la frontera de 2100 kilómetros entre Ucrania y Rusia y el este del Mar Negro Oriental. En mi opinión, Jens Stoltenberg se considera el CEO de la OTAN.

Ahora, en la región de Asia Pacífico esto era de menor preocupación a los responsables políticos estadounidenses hasta alrededor de 2010. Estados Unidos solo pensaba que China era una colección de aldeas que cultivaban arroz; que eran pobres y que ensamblarían iPhone y otros productos estadounidenses, pero que no tenía ninguna importancia. Finalmente, alrededor de 2010, el estado de seguridad de los Estados Unidos se dio cuenta de que China se estaba convirtiendo en un gran éxito económico y tecnológico. Mi opinión como economista era que esto era un gran éxito; ¡Hurra! Bien para el pueblo chino, bien para la economía

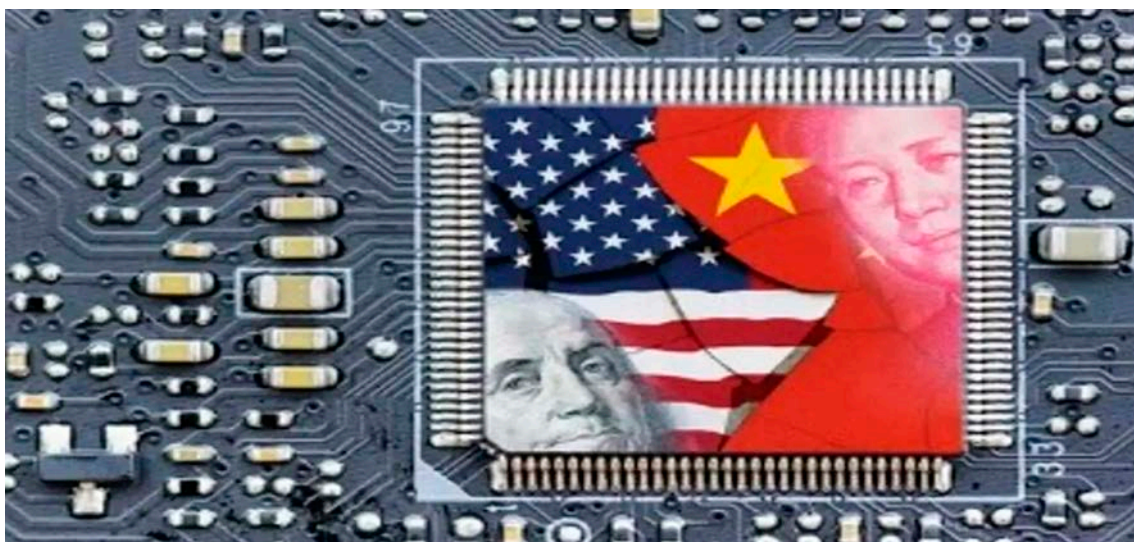

*Guerra comercial U.S.A. vs china
Imagen abc.es*

mundial, bien para la prosperidad global; pero, desde una perspectiva de “nosotros contra ellos”, que no comparto con el estado de seguridad de los EE. UU., de repente China se convirtió en una amenaza grave.

Y, comenzando alrededor de 2014, una nueva doctrina de contención de China fue adoptada por el oficialismo estadounidense. Esta política ha continuado a través de las administraciones de Obama, Trump y Biden. Un punto básico que debo mencionar es que, aunque el discurso a menudo se centra en Trump versus Biden o en la política partidista, lo que estamos observando en Europa, el Medio Oriente y Asia Oriental, no se trata de política partidista; es una estrategia profunda del Estado estadounidense. Esto es diferente. Por cierto, eso no es una loca charla conspirativa; simplemente, significa que hay una estrategia nacional que trasciende una administración particular. Tenemos organizaciones, especialmente la CIA, la comunidad de inteligencia, el pentágono y los contratistas de armas que tienen un horizonte temporal más largo que un ciclo político.

DW: Acabo de tener una conversación con Matías Döpfner, es el jefe de la compañía Springer, está en el consejo de administración de Netflix, es propietario del portal “Politico”, sus periódicos defienden firmemente la resistencia occidental contra el despotismo oriental. Discutimos este argumento, que también se escucha en Suiza, dicen: “bueno, ya sabes, China es una amenaza, están evadiendo las reglas de la OMC”.

Tenemos a Rusia, que es una autocracia, hay un sentimiento, y creo que es un sentimiento auténtico entre estas voces, que, de alguna manera,

nuestra forma de vida, nuestra democracia, está amenazada; por lo tanto, tenemos que contener a estos países, a estos poderes; estoy seguro de que usted también se enfrenta a este argumento. ¿Qué respondes al respecto, cuál es tu respuesta?

JS: Bueno, en primer lugar, es un tema que se remonta a Heródoto en las guerras greco-persas; es un tema de Alejandro y los imperios helenísticos que él creó; es un tema del Imperio Romano en sus batallas con los partos y los persas que duraron varios siglos; es un tema durante las cruzadas contra los infieles del este; fue parte integral de la retórica del imperio británico; también fue un tema de la ilustración contrastando con los valores occidentales.

DW: ¿Es paranoia?)

JS: Es ignorancia básicamente. La gente debería ir a China, hacer amigos, tener algunos estudiantes chinos, ir a Moscú y visitar otros lugares del mundo. Esta mentalidad de “nosotros contra ellos” es primitiva. Tal vez sea un estado psicológico básico.

Los biólogos evolutivos piensan que, debido a que pequeñas bandas compitieron entre sí por campamentos y áreas de forrajeo, la solidaridad grupal y la otredad del otro lado se convirtieron en temas fundamentales. Pero el tema este - oeste tiene al menos 2004 años de antigüedad. Es un poco aburrido y es una caracterización tan burda. Y cuando Biden asumió el cargo, comenzó toda su política exterior con la idea de democracias versus autocracias. No sabía si sorprenderme por lo estúpido que era esto o por lo peligroso que es este tipo de enfoque de dividir el mundo. Resulta que es lo último, Biden lo decía en serio, está absolutamente dividiendo el mundo; no se sienta a conversar con nadie. Es “nosotros somos geniales, ellos son malvados”. Por cierto, tu amigo Springer, ¿China realmente va a poner en peligro el estilo de vida estadounidense? Vamos, ¿estás bromeando, de qué estás hablando?

DW. Existe una sensación de crisis de identidad aquí en occidente. Tenemos esta filosofía Woke³ que cuestiona todo, incluso la biología. Luego tienes este tipo de absolutismo moral, no solo en asuntos exteriores, sino también

3 *La palabra “Woke” ha estado asociada en las últimas décadas con diferentes movimientos en contra de las injusticias sociales y, recientemente, ha generado una cruzada en contra de las políticas Europeas. En sus orígenes, en las comunidades negras de Estados Unidos, “Woke” era usado para describir a las personas que han despertado (de “Wake up”, en inglés) a las cuestiones progresistas y están alertas a las injusticias. Tomado de CNN, 7 enero 2022.*

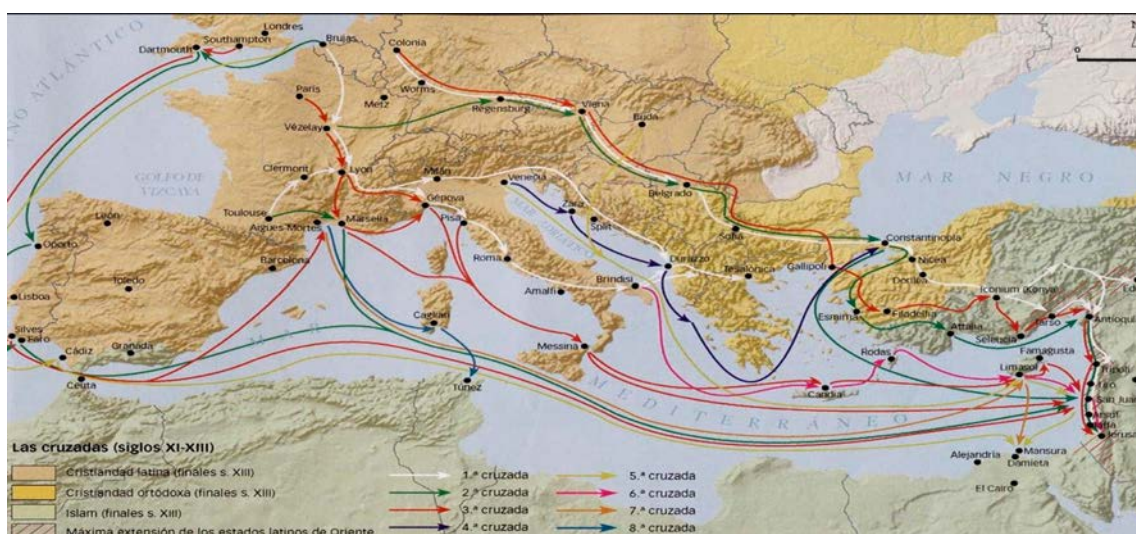

Cruzadas Edad Media
 Imagen pinterest.es

en asuntos internos como la cultura de la cancelación. Estos podrían interpretarse como síntomas de una grave crisis de identidad que, de alguna manera, se compensa con esta forma de ver el mundo al estilo del Doctor Strange.

JS: Creo que en realidad es algo un poco diferente en mi opinión, aunque hay muchas interpretaciones. En 1095 el papa Urbano convocó la primera cruzada. Europa era bastante patética en esa etapa, eran campesinos, como siervos en granjas señoriales. Pero la idea era una Cruzada contra el infiel y una reconquista de Tierra Santa. Comenzó lo que se convirtió en 1000 años de ascendencia occidental.

Mirando hacia atrás, la idea era que occidente tenía la filosofía moral y religiosa dominante y debía liderar el mundo; las cruzadas se convirtieron no solo en una serie literal de guerras, sino también en una idea; una idea de occidente, difundiendo los valores y la dominación occidentales; cualesquiera que fueran esos valores. La esclavitud africana, la conquista, el imperio y así sucesivamente. Luego, por supuesto, la siguiente fase fueron los viajes de Colón y Vasco de Gama.

Adam Smith, escribiendo 275 años después de eso, dijo que esos fueron los dos cambios de juego del mundo porque se convirtió en un mundo interconectado, pero liderado por occidente. Luego, con la industrialización del siglo XIX y el auge del darwinismo, especialmente como lo interpretaron los darwinistas sociales, surgió la idea de que Europa era superior en poder y valores. Esto evolucionó hacia la creencia de que



*Cruzada israelí en Gaza
Imagen europapress.es*

Europa, probablemente, era superior en genética. Una noción que ganó fuerza con el advenimiento de la teoría evolutiva y la genética a principios del siglo XX.

DW: Entonces, ¿dirías que es una especie de complejo de superioridad que todavía prevalece en occidente?

JS: Sí, pero con un gran defecto: ¡Es tan arrogante! Ahora vivimos en un mundo multipolar. El gran truco del protestantismo fue enseñar a la gente a leer; la alfabetización llegó temprano al norte de Europa, lo cual fue una gran ventaja económica. Probablemente, el desarrollo más significativo fue la imprenta y Martín Lutero diciendo “lee la Biblia por tu cuenta” y Juan Calvino diciendo “lee la Biblia”.

De repente había alfabetización, el resto del mundo era básicamente analfabeto, mientras que una parte del mundo se volvió alfabetizada; luego dijeron: “somos alfabetizados, tenemos tecnología avanzada, somos superiores, ¡Oh! somos genéticamente superiores, ¡Oh! somos racialmente superiores”. Esta se convirtió en la idea predominante. Ahora, todo esto era una especie de cruel disparate; incluso en términos históricos, porque otras grandes civilizaciones han existido durante 3000 años también; podrían decir “lo siento, pero ahora somos verdaderamente superiores”.

En un momento en que Estados Unidos no puede salirse con la suya en Ucrania, Taiwán o el medio oriente, los árabes se han despertado. Han sido manipulados por el imperio británico, el francés y el imperio



En esta foto tomada de un video difundido por el Servicio de Prensa del Ministerio de Defensa ruso el martes 11 de junio de 2024, se observa a la fragata Almirante Gorshkov de la armada rusa en ruta hacia Cuba.

Imagen apnews.com

americano durante 100 años. Ahora están diciendo ¡basta, no más, no nos manipulen! Así que lo que está sucediendo es que 1000 años, o podrías decir desde Heródoto, pero básicamente 1000, 500 o 200 años, dependiendo de cuándo quieras fecharlo, de percibida superioridad europea están siendo desafiados.

Como dijo tu contraparte Springer, se trata de los valores occidentales. Eso no se trata sólo de tener nuestros valores. Se trata de expresar nuestra supuesta superioridad. Esto está siendo desafiado, comprensiblemente y de manera adecuada, por el hecho de que hay otras personas en el mundo. Cuando sumo la población de los Estados Unidos se tienen 335 millones de personas y la Unión Europea 450 millones; si añadimos Suiza, Noruega y Gran Bretaña, llegamos a tal vez 900 millones de personas. Sí quieres, Australia y Corea, tal vez sean 1000 millones de personas. Eso es el 25% de la población mundial. ¿Realmente vamos a gobernar el mundo? ¡Vamos!

DW: Hablemos de Ucrania por un momento. Quiero decir, el peligro de toda la situación. Occidente está escalando ahora. Es como “hervir la rana”. Están permitiendo que los ucranianos usen armas occidentales para atacar objetivos dentro de Rusia. ¿Qué piensas?, ¿dónde está la línea Roja de Vladimir Putin?

JS: Bueno, la línea roja es una amenaza estratégica y el presidente Putin fue muy

explícito al respecto la semana pasada. Dijo que “si tenemos misiles de largo alcance llegando y golpeando dentro de Rusia, eso significa vigilancia espacial occidental y programación occidental de estos misiles, eso significa que es esencialmente un ataque de los Estados Unidos a Rusia. Si son los ucranianos enviando drones, no nos gusta y vamos a contraatacar. Pero, si son los Estados Unidos usando tecnología espacial y tecnologías digitales avanzadas para atacar con misiles o misiles Taurus es lo mismo. Esta es tecnología de la alianza occidental, que es estratégica, y amenaza con un ataque nuclear de primer golpe, esa es una línea roja para nosotros”.

El presidente Putin no fue vago al respecto y lo explicó de manera bastante explícita y formal: “si necesitas programación desde satélites, si intentas eliminar nuestros sistemas de alerta temprana”; hubo dos ataques contra radares rusos que son explícitos. Ahora, creo que la clave para occidente, el llamado occidente, que es solo un grupo muy pequeño de personas, no nos referimos al público, pero lo que el público debe entender, y lo que occidente debe entender y lo que nuestros líderes deben entender, es que los líderes ucranianos no tendrán ningún autocontrol; para ellos [Rusia], golpear en cualquier lugar podría escalar a la tercera guerra mundial; para ellos, eso tiene sentido, eso también es cierto para los Estados bálticos; quiero decir, no es realmente cierto, pero así es como piensan estos líderes. Aumenta cualquier nivel de retórica, se lo más desagradable posible, por ejemplo: los líderes estonios dicen que Rusia debería convertirse en Estados más pequeños; o el líder letón dice que Rusia debe ser derrotada.

¡Estás bromeando! Pero, ¿por qué están diciendo eso? Porque quieren atraer a los Estados Unidos a un conflicto mayor para derrotar a Rusia. Esto es completamente imprudente. El punto es que estos países no tienen ningún autocontrol. Es como Israel también. Nunca se autolimitarán porque piensan que pueden provocar a los Estados Unidos para que los respalden con un arsenal nuclear completo. Pero esto es una especie de locura. Por eso el trabajo del presidente de los Estados Unidos es tan esencial; el trabajo del presidente de los Estados Unidos es poner el pie en el freno. Ese es el trabajo.

DW: ¿Es la situación más peligrosa ahora que durante la crisis de los misiles en Cuba en 1962?

JS: Se está acercando a la comparabilidad. Diría que durante esa crisis fue el punto más alto de riesgo nuclear que jamás hemos tenido. La gente no conoce la historia en general; pero, incluso después de que Kennedy y kruschev

negociaron un resultado pacífico que salvó al mundo, un submarino nuclear averiado casi lanzó un torpedo con cabeza nuclear. Esto podría haber llevado a una guerra nuclear, incluso sin que los líderes de los dos países lo provocaran o aprobaran.

Verán, vivimos en un mundo con fuerzas de campo, comandantes de campo, generales y cabezas calientes; hay todo tipo de personas en este mundo. Necesitamos mantenernos lejos de las líneas rojas de los demás. Este es el punto principal. Es la vocación perfecta para Ucrania: ser neutral mantenerse a salvo y mantener a Estados Unidos y Rusia separados. Por supuesto, a Estados Unidos le disgusta la idea de la neutralidad. Este es el problema básico.

DW: Pero, ¿cómo explicas el comportamiento de los europeos? Estoy hablando con muchos políticos y están enloquecidos, dicen que no pueden creerlo. Europa será el campo de batalla de esta confrontación. Europa ha sido destruida completamente dos veces en el último siglo; primero políticamente y luego, realmente, después de la Segunda Guerra Mundial. No tenemos que entrar en eso. ¿Cómo explicas el comportamiento de las potencias europeas como Francia Alemania y Bruselas? ¿Están totalmente alineadas con la política exterior estadounidense? ¿Qué está pasando en Europa?

JS: Es tan interesante. En primer lugar cuando Tucker Carlson tuvo su entrevista con el presidente Putin este dijo “no puedo entender a los alemanes”. Bien, sí él no puede entender a los alemanes ¿quién puede entenderlos? En este caso hay un misterio en esto que no es solo mío. Ahora, cuando digo en discusiones que estoy un poco desconcertado por la falta de discusión inteligente, debate y comprensión en Europa, y por ser guiados por lo que sé que es una política exterior estadounidense imprudente e ignorante, recibo mucho correo; esta mañana recibí uno de un académico en Europa que decía “señor Sachs, le digo: crecí en el sistema universitario en Europa. No se puede decir una palabra en contra de los Estados Unidos. No hay discusión abierta. Así que no esperes nada de aquí”. Luego escucho a otros que dicen “señor Sax usted es muy ingenuo. Sabe, hay mucho dinero de los Estados Unidos del complejo militar industrial; las bases militares en Europa significan que básicamente siguen siendo países ocupados”. Así que la gente ofrece muchas teorías que básicamente llegan a la conclusión de que los Estados Unidos tienen mucho control.

Creo que hay una cosa que deberíamos entender, por supuesto, no lo entiendo completamente porque por diseño está oculto, pero los servicios de inteligencia juegan un papel enorme en la política exterior. La CIA



¿Puede la guerra de Ucrania llegar al resto de Europa?

Imagen theconversation.com

no es solo una agencia de inteligencia. Probablemente sea la institución de política exterior más importante de los Estados Unidos. Es tanto un ejército como un creador de políticas exteriores. Cuando el congreso vota por ayuda para Ucrania, es el director de la CIA quien explica los hechos al presidente de la Cámara de Representantes. Cuando miras una reunión en la sala de situación en la Casa Blanca, como hubo una reunión reciente, ves a Burns hablando; él es el director de la CIA y el presidente de los Estados Unidos está escuchando. No creo que sea una coincidencia.

Cuando se supone que Israel y Hamás están negociando un alto el fuego y la liberación de rehenes ¿quién va desde los Estados Unidos? No Blinken sino Burns, el director de la CIA. ¿Quién es el más influyente en Alemania en política exterior? Es el BND. Son los servicios secretos. En Gran Bretaña, ¿no es el M6 el que juega un papel enorme? Sabemos que después de la Segunda Guerra Mundial se estableció una red entre estos servicios de inteligencia que incluía ejércitos privados o ejércitos básicamente de liderazgo fuera del control parlamentario. No quiero exagerar, pero mucha de la política exterior se lleva a cabo en secreto. Muy poco es transparente. Sé mucho, mucho más sobre la escena de Estados Unidos que sobre Europa; pero creo que parte del problema aquí es que hay una política exterior oculta que acompaña a la exterior pública.

DW: Y hay otro problema, solo escuchándote. Este es el resultado del total abandono de las fuerzas armadas dentro de Europa. Muchos políticos están empezando a darse cuenta de que no tienen nada. Siempre dependieron de que Estados Unidos enviara ayuda si las cosas se ponían difíciles. Ahora no tienen nada en sus manos, por lo que están totalmente impotentes. Es realmente interesante que en los últimos 20 años la soberanía de Europa ha disminuido enormemente. Si piensas en la guerra de Irak, si Alemania y Francia hubiesen tenido el valor y determinación para decir ¡No!, no participaremos. Ahora, eso ha desaparecido por completo.

JS: Pero esto es tan cierto y tan extraño. Quiero decir, Vereinigte Linke⁴ es como una empleada de los Estados Unidos. Sabes, ella no diría una palabra; lo sé, he visto algo de esto por dentro. Es asombroso, es como una subsidiaria totalmente propiedad de los Estados Unidos. Curiosamente estoy completamente de acuerdo con Macron en que Europa necesita autonomía estratégica.

DW: Pero ahora hace al contrario.

JS: Pero de una manera imprudente. Es simplemente improvisación.

DW: Tuve una discusión con algunas personas que estuvieron involucradas en la construcción de los gasoductos Nord Stream en Alemania, incluidos políticos y embajadores. Hay una cosa que me da curiosidad, ¿cuál es tu opinión? Sí lo miras desde el interés nacional de los Estados Unidos, después de la Segunda Guerra Mundial, ellos lucharon en la guerra, han estado aquí, tienen sus tropas aquí, tienen sus embajadas aquí, y ahora ven que Alemania se está acercando a Rusia.

Hubo una gran luna de miel en 2000, 2008 y 2010 entre Putin y Schreuder, quienes eran amigos cercanos, tenías las líneas de energía; y empecé a pensar en los Estados Unidos. ¿Cómo ven esto los E.U.? Alemania, esta novia rica, se está desplazando hacia el este; es un interés frío geopolítico. Los estadounidenses no quieren que Rusia y Alemania estén juntas porque no está en su interés; no quieren que Europa caiga bajo el control de Rusia. Entonces, ¿no hay una cierta racionalidad en la agresividad estadounidense en ese sentido?

JS: Creo que esto es exactamente correcto. La idea de que Alemania y Rusia estén cerca va en contra de la política exterior de Estado, tal como la percibe el

4 La Izquierda Unida (en alemán: Vereinigte Linke) fue una alianza de varias agrupaciones de oposición izquierdistas en la República Democrática Alemana

estado de seguridad. Es muy interesante. Fui asesor de Gorbachov y Yeltsin y mi opinión era que, como asesor, quería ver una economía fuerte en la Unión Soviética y una economía fuerte en Rusia; al igual que quiero una economía fuerte en China porque no tengo una mentalidad de “nosotros contra ellos”. Quiero que la gente tenga vidas decentes.

Puedo recordar muy vívidamente los años 1991 y 92; la Unión Soviética había estado aislada de la tecnología occidental durante décadas debido a la política de contención. Pensé que la verdadera oportunidad aquí era que Alemania y Rusia unieran fuerzas para ayudar a reconstruir gran parte de la base industrial. Tienen grandes científicos e ingenieros en Rusia. Esto es maravilloso. Eso es lo que quería muy explícitamente. Esa es la forma natural en que funcionaría esta región económica. Poner una frontera es completamente contrario a los intereses económicos y la seguridad; pero, esa es la idea de los Estados Unidos. Así que volvemos al Misterio. ¿Cómo se deja Alemania subordinarse tanto en esto? Alemania no buscaba conectarse con Rusia para apoderarse del mundo. Estaba buscando relaciones económicas naturales; lo llamamos el “modelo de gravedad” en economía, donde comercias con tus vecinos.

DW: ¿Quién es el político estadounidense que aceptaría este desarrollo natural? ¿Se podría argumentar que Europa, excepto al comienzo de la Segunda Guerra Mundial, siempre estuvo mejor cuando Alemania y Rusia tenían una buena cooperación en 1939? ¿Este no fue el caso cuando Hitler y Stalin hicieron su pacto? lo cual fue un gran drama. Pero, ¿hay políticos estadounidenses que aceptarían que Alemania y Rusia, o Europa y Rusia, tengan una mejor relación no dominada por Estados Unidos? ¿Hay políticos en Estados Unidos que aceptarían eso o esto va totalmente en contra de todo?

JS: No. Ni siquiera es un tema de discusión o discurso, porque Estados Unidos es muy cerrado de mente; se sintió alagado en 1941 cuando Henry Luce, el editor de Time, dijo “este es el siglo americano”. ¡Oh!, a los estadounidenses les encantó esa frase. Este es nuestro turno para liderar el mundo y, esencialmente, todavía estamos en esa mentalidad. Así que la doctrina estadounidense, o la gran estrategia, si quieres usar esa frase, es acatar a los Estados Unidos en cada región del mundo, incluido Europa, y la estrecha cooperación económica entre Alemania y Rusia en realidad va en contra de eso.

Y así, North Stream fue el gran espantajo de la política estadounidense durante la década de 2010. Cuando fue destruido fue el evento más predecible imaginable porque Estados Unidos había dicho

durante una década “nunca lo permitiremos, nunca lo permitiremos, nunca lo permitiremos”. Así que lo que estás diciendo es absolutamente correcto. Pero ni siquiera alcanzamos ese nivel de sofisticación en la política estadounidense para ser explícitamente conscientes de que es un tema debatible: El único tema debatible es el dominio de espectro completo de los Estados Unidos.

DW: Último punto. Se que tienes prisa. Tenemos esta conferencia en Suiza, nuestro periódico DW está muy solo en criticar esta conferencia tan unilateral en el centro de Suiza sin la participación de Rusia; no fueron invitados. Y también declinaron. Probablemente nuestro gobierno extenderá una invitación oficial a Rusia, justo en el momento en que grabamos esto; pero es demasiado tarde y totalmente torpe. ¿Qué piensas de esta conferencia? ¿Has oído hablar de ella? ¿Es buena o es totalmente mala? ¿Es destructiva para Suiza? que es percibida como no neutral ¿cuál es tu opinión al respecto?

JS: ¡Es una broma! ¿Cómo podría un país serio como Suiza caer en tal estupidez? Esto no es una conferencia de paz. ¡Esto es una broma! Una conferencia de paz implicaría que Biden y Putin hablen entre sí. Vamos, ¡esto es un juego! y es un juego fallido. Todo el mundo dijo que esto es ridículo. Entonces, por qué un país serio como Suiza se involucraría en una empresa tan poco seria. Realmente no lo sé. Suiza tiene mejores cosas que hacer con su tiempo y debería ser un país serio. Es un país serio. Muchas gracias por la conversación, que tenga un buen día y esperemos lo mejor también. Hablaremos de nuevo.



"...El ambientalismo crítico latinoamericano no debe defender a la naturaleza o aspectos de ella como algo ontológicamente separado del comportamiento, las creencias o la acción sociopolítica humana.

(Germán Palacio)"

Cambio climático, retórica política y crisis ambiental:

*Una nueva interfase entre ciencias naturales y ciencias sociales*¹

Germán Palacio²

Resumen

Este artículo es un ensayo crítico sobre cambio climático y retórica política. Primero, sintetiza para los científicos sociales lo que los científicos naturales han planteado sobre cambio climático. A pesar de las incertidumbres, se trata de un fenómeno de carácter antropogénico, por lo que distingue entre cambio y variabilidad climática. Por ello, vale la pena aclarar que reflexionar sobre el tiempo o el clima no quiere decir lo mismo que referirse a cambio climático. Segundo, a pesar del carácter científico de este discurso, este ha sido cruzado por una intensa disputa política en los Estados Unidos y en el mundo, controversia que ha involucrado a científicos escépticos. Algunos mandatarios latinoamericanos están utilizando retóricamente este discurso. Para ilustrar este punto se presentan brevemente los casos de Colombia³, Bolivia y Estados Unidos de América. El argumento más general de este artículo es el siguiente: Debido a que los hallazgos de los científicos cuestionan la matriz energética de los actuales modelos de expansión económica, la ciencia del cambio climático ha sido cuestionada por motivos no solo científicos sino políticos. Esto obliga a reconocer que cualificar la discusión establecida por los científicos naturales implica la participación de las ciencias sociales. Esto se debería hacer no simplemente incorporando a científicos sociales, sino avanzado en la interfase de las ciencias sociales y las naturales en una apuesta por una ciencia integrada.

1 *Artículo tomado del libro Cambio climático, movimientos sociales y políticas públicas, publicado por CLASCO en 2013. Nota del editor.*

2 *Profesor Titular, Universidad Nacional de Colombia. Sede Amazonia. Correo electrónico: galpalaciog@gmail.com*

3 *Para la fecha de este artículo, el jefe del gabinete colombiano era Juan Manuel Santos. Nota del editor.*



Holeada invernal en Colombia 2024

Imagen es.globalvoices.org

Palabras clave: Ciencias Sociales. Cambio Climático. Retórica Política.

Introducción⁴

Podría decirse que la retórica política sobre el Cambio Climático surgió en Colombia el 7 de diciembre de 2010 a las 9:29 p.m. cuando el presidente Juan Manuel Santos pronunció un discurso, después de presenciar las inundaciones en la región Caribe colombiana afectada por el Fenómeno de La Niña. Dijo lo siguiente:

“La crisis que vivimos hoy por causa de la dura ola invernal es la peor tragedia natural en nuestra historia. Nunca antes tantas personas habían sido afectadas en sus vidas, en su salud, en sus posesiones, en su propio futuro. Los damnificados de esta ola invernal son cuatro veces más que los del terremoto del Eje Cafetero en 1999. Hay más de 200 compatriotas muertos por causa del invierno y más de 100 desaparecidos que podrían haber fallecido también (...)” Al

⁴ Las ilustraciones que acompañan este artículo buscan ambientar el texto académico.
Nota del editor.

menos 277 mil viviendas han sido destruidas o averiadas. Más de 200 mil hectáreas de cultivos están bajo el agua, y por lo menos 40 mil reses han muerto ahogadas. Podríamos decir que la naturaleza se ha ensañado con nosotros, pero no sería justo. Porque la naturaleza no hace otras cosas que devolver el inmenso daño producido por la desidia de muchos países que no han querido controlar sus emisiones contaminantes” (Santos, 2010).

Siendo Santos un presidente neoliberal, proveniente de las entrañas de la derecha uribista colombiana⁵ y rotundamente convencido de los beneficios del libre comercio para el país, particularmente con los Estados Unidos de América y con Europa, suena más que curioso que le eche la culpa del desastre natural y del sufrimiento de los ribereños a la “desidia” de los países desarrollados. Si Mario Vargas Llosa, Plinio Mendoza, Juan Carlos Montaner y sus amigos del libre mercado acuñaron la denominación de “idiotas útiles latinoamericanos” para los dependentistas (Mendoza, et al., 1996), el decir de Santos estaría dando lugar al surgimiento de una nueva categoría política: los neoliberales dependentistas, algo así como los astutos derechistas. A decir verdad, pocas semanas después de posesionado en agosto de 2010, el espíritu malabarista de Santos ya se había hecho visible con un par de piruetas que sorprendieron a sus compatriotas, como la de congraciarse con sus colegas suramericanos, llamando al presidente Hugo Chávez su nuevo mejor amigo con el costo de enemistarse con su mentor político, el ex presidente Álvaro Uribe. Su diplomacia lograría colocar a una colombiana, María Emma Mejía, una figura progresista dentro del espectro político colombiano y ex canciller del gobierno de Ernesto Samper, como Secretaria Ejecutiva de UNASUR, un importante esfuerzo de unidad suramericana con vocación autonomista frente a los Estados Unidos de América.

Si se tratara de precisar, se podría hablar de un neoliberalismo dependentista de corte climatológico si revisamos los siguientes párrafos:

(...) “Por eso es tan importante la Cumbre ambientalista que ahora mismo se reúne en Cancún, y esperamos que tenga el mayor éxito posible. El cambio climático es una realidad irreversible –que ya no podemos revertir pero sí mitigar– (...) Nuestro reto hacia el futuro será trabajar en la adaptación de nuestro país al nuevo fenómeno climatológico mundial” (Santos, 2010).

5 *El ex presidente Uribe ha sintetizado su propuesta como un trípode llamado Seguridad Democrática, Confianza al Inversionista y Cohesión Social. En la práctica esto ha significado: lucha antiterrorista, seguridad a la inversión extranjera y asistencialismo con propósitos electorales. La propuesta impulsó el crecimiento económico, utilizando indiscriminadamente cualquier método de producción para obtener mayor rentabilidad, sin importar el daño ambiental. En este sentido, bajo el gobierno de Uribe se otorgaron casi 9.000 títulos para explotación minera sin respetar parques nacionales ni reservas indígenas (Ronderos, 2011).*



Imagen Semana.com

Santos terminó su discurso de forma curiosa: *“El Libertador Simón Bolívar, ante las ruinas del terremoto de Caracas de 1812, exclamó: “Si la naturaleza se opone a nuestros designios, lucharemos contra ella, y haremos que nos obedezca”.*

Desconcierta, claro, afirmar en párrafos seguidos ideas contradictorias. ¿No que nos debíamos adaptar a la naturaleza y trabajar para mitigar sus terribles efectos porque ella no es culpable sino los países

desarrollados que no controlan sus emisiones? ¿Lucharemos contra la naturaleza hasta que la dobleguemos o nos adaptaremos y mitigaremos sus efectos? Es cierto que se trató de un discurso para el pueblo y que a los políticos no se les debe exigir excesiva coherencia. Si Hugo Chávez ha atribuido, entre otras cosas más bien inverosímiles, que el terremoto de Haití se debió a un experimento nuclear de los Estados Unidos o ha dicho que el cáncer que sufrirían varios de los mandatarios suramericanos de izquierda podría haber sido inducido por el imperialismo, ¿por qué Santos no podría convertir frases célebres de Bolívar, pronunciadas en contextos diferentes, en oraciones cantinflescas? ¿Por qué un político no podría caer en contrasentidos; unas picardías piadosas para la galería popular?

Si bien el punto no consiste en recriminarle a Santos su falta de precisión científica que, eventualmente, no tiene por qué tenerla, sí se trata de reconocer que ya los políticos latinoamericanos han empezado a hacer política con un tema desarrollado concienzudamente por los científicos. De este modo ciencia climática y retórica política han empezado a cruzarse en Latinoamérica.

Este artículo es un ensayo crítico sobre las relaciones entre cambio climático y retórica política. Lo que haré primero es sintetizar para los científicos sociales lo que los científicos naturales han planteado sobre cambio climático. Estableceré que, aunque la ciencia del cambio climático reconoce que existe un campo importante de incertidumbres, su trabajo ya ha establecido importantes certezas. Además, debería aclarar que hablar o reflexionar sobre clima no quiere decir lo mismo que referirse a cambio climático.

También, trataré de dejar claro que, a pesar del discurso del presidente Santos o de sus asesores, el “fenómeno de la Niña” es un tema de variabilidad climática y no de cambio climático. Segundo, a pesar del carácter científico de este discurso, este ha sido cruzado por una intensa disputa política en los Estados



Imagen twitter.com

Unidos, controversia que ha involucrado a científicos escépticos. Si Santos ha utilizado oportunamente el tema de cambio climático, otros mandatarios suramericanos lo han hecho. Quizás la apuesta más audaz ha sido la de Evo Morales con la organización de la Cumbre Climática alternativa de 2010 sobre la cual este artículo reflexiona en la tercera sección.

El argumento más general de este artículo es el siguiente: El discurso científico del cambio climático ha sido sometido a fuertes cuestionamientos políticamente motivados. Debido a que los hallazgos de los científicos cuestionan la matriz energética de los actuales modelos de expansión económica (el capítulo de Torres en este volumen parte de esta misma idea para plantear alternativas energéticas al uso de combustibles fósiles)⁶, esta ciencia ha sido la cuestionada por motivos no solo científicos .

En este sentido, el terreno de discusión de esta ciencia está política y socialmente cargado. Esto obliga a reconocer que cualificar la discusión establecida por los científicos naturales implica la participación de las ciencias sociales. Esto se debería hacer no simplemente incorporando a científicos sociales, sino avanzado en la interfase de las ciencias sociales y las naturales en una apuesta por una ciencia integrada.

De allí se desprende otra reflexión: el despliegue que hoy ha logrado el tema del cambio climático, recuperando un cierto protagonismo global de los temas ambientales opacado en la época de George Bush, no debería, a su vez, oscurecer o relegar las iniciativas y trabajos que de tiempo atrás han intentado

⁶ Referencia al libro *Cambio climático, movimientos sociales y políticas públicas*, publicado por CLASCO en 2013. Nota del editor.



Imagen revistaanfibia.com

afrontar la crisis ambiental contemporánea. El cambio climático es solo una fase o dimensión nueva de la misma discusión. No todas las iniciativas ambientales deben pasar por el tamiz del cambio climático.

El discurso científico y la construcción de dos nuevos conceptos: cambio climático y antropoceno

Seguramente el Panel Intergubernamental de Cambio Climático (IPCC por sus siglas en inglés) es el organismo científico más reconocido como portavoz del discurso científico de cambio climático. Creado por el Programa de Naciones Unidas para el Medio Ambiente (UNEP) y la Organización Meteorológica Mundial (WMO) en 1988, su misión consiste en revisar y evaluar la información científica, técnica y socioeconómica más relevante producida en el mundo en materia de cambio climático. Aunque pretende producir esta información con implicaciones para la formulación de políticas que, aunque relevantes, deberían ser consideradas neutrales y no prescriptivas⁷. Y como en el cuento de la mujer del César, los hallazgos científicos no deberían ser políticos, sino además, no parecerlo, esto ha generado problemas para el IPCC. Ya veremos por qué.

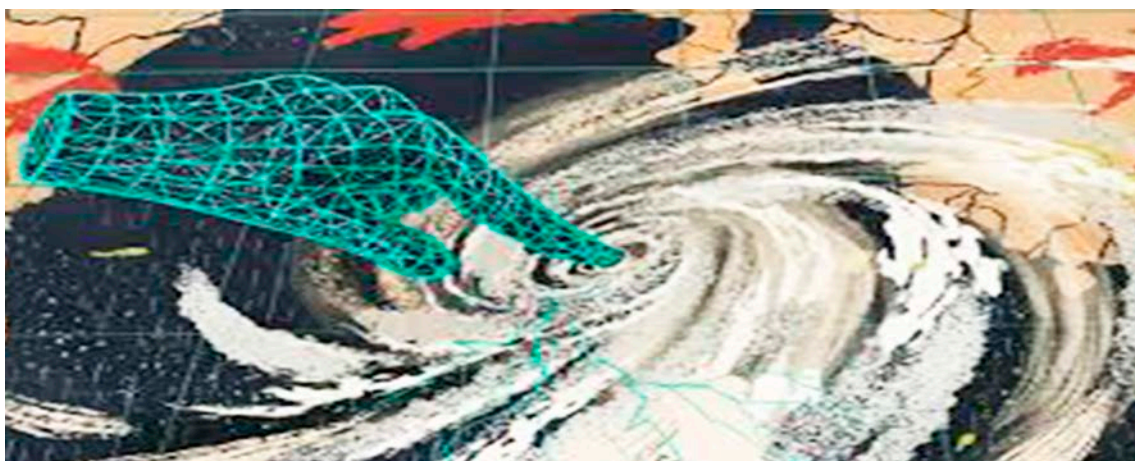
El IPCC ha producido varios “reportes”, entre los cuales los más importantes son el segundo de 1995 que dio lugar al Protocolo de Kyoto de 1998; el cuarto de 2007, fecha en que también recibió el Premio Nobel de la Paz compartido el ex candidato a la presidencia de los Estados Unidos, Al Gore y se espera que producirá uno en 2014. El premio Nobel otorgado en Oslo reconoció el crucial aporte del conocimiento científico para analizar y estudiar los cambios climáticos que son producto de la acción humana, así como de propuestas humanas para

7 Ver: www.ippc.ch/organization > acceso febrero de 2012

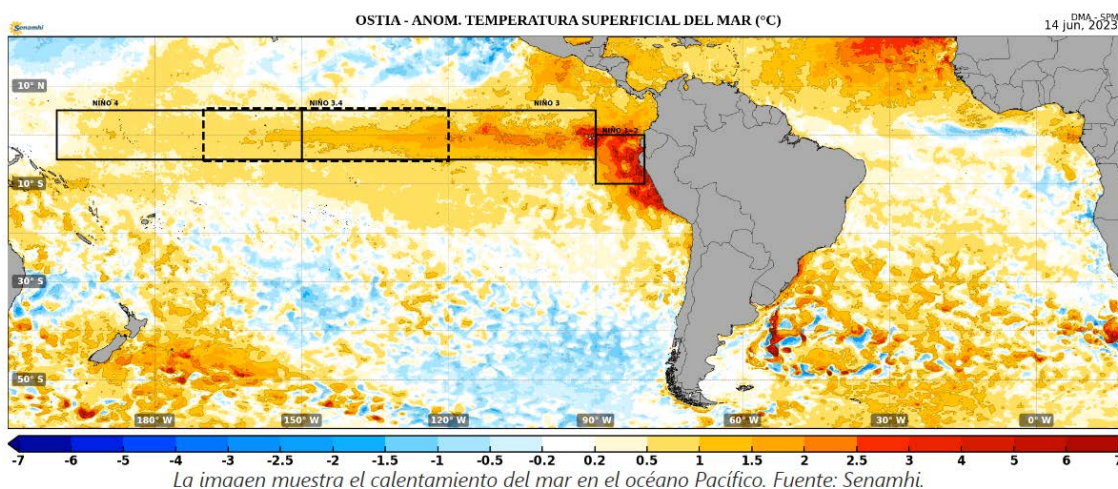

contrarrestarlo, adaptarse y mitigarlo. Que quede claro: el Cambio Climático no son variaciones en el clima que datan de tiempos inmemoriales sino son cambios inducidos por la acción humana reconocibles en el comportamiento del clima en no más de los dos últimos siglos.

La importancia de esta idea solo fue claramente percibida durante la década de 1980, pero la idea en sí misma fue formulada a comienzos del siglo XX por un físico y químico, Premio Nobel en química, de origen sueco, quien será mejor recordado por haber prefigurado esta intuición. Svante Arrhenius publicó en 1896 un artículo llamado “On the Influence of Carbonic Acid upon the Temperature on the Ground” que inspiró a posteriores pensadores. Propuso que la quema de energía fósil eventualmente elevará la temperatura. Calculó que doblar la concentración de CO₂ nos tomaría tres mil años. Arrhenius agregó este factor humano a otros más conocidos: la irrupción de los volcanes; la combustión de meteoritos; la combustión y descomposición de cuerpos orgánicos; y la descomposición de carbonatos y otros fenómenos químicos. El error en su pronóstico no borrará la importancia de quien puede considerarse progenitor de la idea (McKibben, 2011).

En 1938, el inglés F.S. Callendar, experto en tecnologías a vapor, publicó “The Artificial Production of Carbon Dioxide and Its Influence on Temperature”, con lo que probablemente se convirtió en el primero en plantear el hoy conocido como “Efecto Invernadero”, también llamado “Callendar Effect”, con lo que las ideas iniciales sobre la acción humana en el clima se fueron enriqueciendo (Callendar, 2011). En esta dirección un oceanógrafo y un químico desafiaron la idea convencional de que los océanos podrían absorber el CO₂ que los humanos producen. En 1957, Roger Revelle y Hans Suess, en “Carbon Dioxide Exchange between Atmosphere and Ocean and the Question of an Increase of Atmospheric

CO₂ During the Past Decades”, propusieron que excesos de CO₂ producidos por la acción humana ya no se estaban acumulando en la atmósfera sino que estaban siendo transferidos al océano, de modo que se debería tener en cuenta que el CO₂ está distribuido entre la atmósfera, la biósfera, la litósfera y los océanos.

En el segundo reporte de 1995 del IPCC establece que hay una discernible influencia humana en el cambio climático. De este modo, nos dice Bill McKibben que, desde entonces, la carga de la prueba se invierte hacia quienes quieran argüir en sentido contrario, de modo que se puede decir que existe un consenso científico sobre el carácter humano del reciente cambio climático (McKibben, 2011). En ese reporte, el IPCC realizó una síntesis para tomadores de decisiones que se puede resumir así: a) las concentraciones de efecto invernadero han continuado e incrementado; b) los aerosoles antropogénicos tienden a producir forzamientos (forcings) radiactivos negativos; c) el clima ha cambiado en el lapso del siglo pasado; d) el balance de la evidencia sugiere una influencia humana discernible sobre el clima global; e) se espera que el clima continúe cambiando en el futuro; f) existen todavía muchas incertidumbres. Mientras el Reporte de 1995 mezcla variabilidad y cambio inducido por el ser humano, el Informe del 2007 ya es diáfano en cuanto al discernible efecto humano atribuido al cambio climático. Los fenómenos y variaciones climáticos afectan, claro, la vida.



Imagen libertaddigital.com

El fenómeno del Niño, conocido como efecto ENSO⁸, por ejemplo, ha afectado la vida desde tiempos ignotos, pero su ocurrencia no depende de la existencia de los seres humanos. Lo que conocemos como calentamiento global, sí. Aquí solo se está afirmando que el Niño es una variable independiente de los humanos. Lo que no quiere decir que la existencia humana no pueda ser afectada de manera más grave por el fenómeno de El Niño, precisamente por la existencia contemporánea de núcleos poblacionales humanos que han transformado el entorno donde se experimenta el fenómeno de El Niño.

8 ENSO: El Niño Southern Oscillation, por sus siglas en inglés. Mayor información consultar, Sistema de Información Ambiental en Colombia. “Fenómenos El Niño y la Niña. Definición” en <<http://www.siac.gov.co/contenido/contenido.aspx?catID=374&conID=1240>> acceso febrero de 2012.



Imagen cienciasdebolsillo.com

En el año 2000, el químico y premio Nobel holandés Paul Crutzen y su colega Eugene Stoermer en el Newsletter del Programa Internacional de la Interacción entre la Biosfera y la Geosfera (IGBP) propusieron que los casi 11.000 años de estabilidad climática conocida como el Holoceno, era durante la cual habían florecido las civilizaciones humanas, estaba llegando a su fin. Mediados del siglo XIX sería la fecha de corte del Holoceno y de la inauguración de una nueva era geológica: el antropoceno, es decir, la era en que la civilización humana podía afectar de manera extraordinaria el clima. Ellos enlistan una serie de hechos como los siguientes para sacar su conclusión: el crecimiento de la población humana por encima de los 6.000 millones de habitantes; el crecimiento del ganado en el planeta por encima de los 1.400 millones; el crecimiento exponencial de las urbes; el incremento en el ácido sulfhídrico; la superficie de la tierra transformada en más del 50%; el impresionante incremento del nitrógeno como fertilizante para la agricultura; la polución por ozono fotoquímico; más de la mitad del agua consumible es ya usada por los humanos; la grave extinción de las especies por la acción humana; saturación de la atmósfera por gas carbónico y gas metano; pérdida del 50% de manglares en las áreas pantanosas de las costas; pesca que captura más del 25% de la producción primaria de los océanos y 35% de las aguas interiores. Si se consideran estos y otros importantes impactos de las *“actividades humanas sobre la tierra y la atmósfera, en todas las escalas, incluida la global parece más que apropiado proponer el uso del término antropoceno para la época geológica actual”* (Crutzen & Stoermer, 2000).

Dados los anteriores planteamientos, mi argumento específico parte de reconocer los conceptos, hallazgos y acotaciones que los científicos naturales, principalmente geólogos, climatólogos, químicos y meteorólogos han hecho sobre el cambio climático. Es indudable que para trazar políticas públicas serias que puedan confrontar los impactos más negativos del cambio climático y para poder responder más efectivamente a la necesidad de adaptarse y mitigar estas transformaciones es necesario reconocer los elementos anteriormente planteados. Todo lo anterior sería diáfano, si no hubiera ocurrido que la ciencia propuesta y desarrollada por estos científicos, insospechadamente ha sido desafiada por intereses económicos, políticamente muy bien articulados. Su

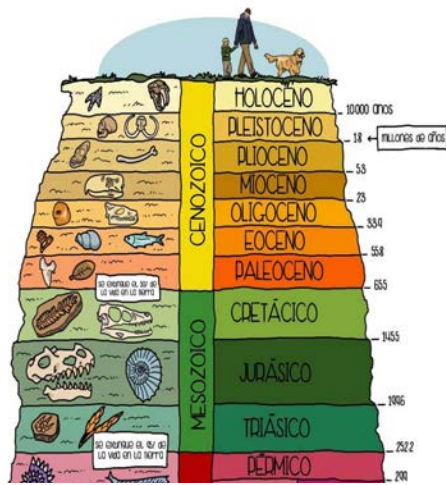

Imagen andina.pe

planteamiento, como dice el IPCC es “policy relevant”, pero no “policy prescriptive”. Esa relevancia para la política es, sin embargo, explosiva.

El ejemplo colocado al comienzo de este artículo muestra una interpretación y manipulación del discurso sobre el cambio climático. Este manejo oportunista de la retórica por un presidente neoliberal latinoamericano, en realidad no cuestiona el discurso mismo. No

obstante, el discurso ha sido desafiado en términos científicos, con soportes políticos y económicos por la derecha de los Estados Unidos, organizados por el partido republicano. La derecha latinoamericana no parece coincidir con la derecha norteamericana.

Los insospechados entrecruzamientos de ciencia y política y la campaña de confusión pública

Un indicio contundente sobre el papel de la acción humana la sitúan los científicos en plena expansión del capitalismo, impulsado por energías fósiles, principalmente carbón y petróleo. Este relato se encuentra en el video de Al Gore (2006) foto Al gord que se basa en hallazgos científicos. Se localiza en el tiempo a mediados del siglo XIX, una era de progreso material para los países imperialistas y para algunos países descolonizados pujantes, como los Unidos de América. Una promesa en el largo plazo para todos los humanos, después de la Segunda Guerra Mundial cuando la metáfora de cambio que se ofrece al mundo es la del desarrollo que viene a sustituir la metáfora de civilización que expresó el eurocentrismo arrasado a fin de la Segunda Guerra Mundial. En la famosa curva de Keeling⁹ se comprueba una creciente concentración de carbono en la atmósfera desde 1958.

Inesperadamente, unos científicos bien alejados de la política han comprendido, a través de su saber, los efectos que el desarrollo humano está produciendo en el planeta Tierra. En principio, no tendrían que estar en contra de la empresa privada, como tal, pero sí de las formas energéticas en que la civilización que conocemos ha privilegiado para su expansión. Este hallazgo es



Imagen en línea.unapiquitos.edu.pe

explosivo porque no se basa en un discurso político en sí mismo. Se trata de un discurso científico que empieza a tener insospechadas consecuencias económicas y, de rebote, políticas.

Se han realizado sondeos y se ha encontrado que en los Estados Unidos no es cierto que la mayoría de la población cree en el cambio climático, en contraste con lo que creen los europeos. Podríamos decir que tampoco quieren creer porque los llevaría a cuestionar la “forma de vida americana”. A pesar de que existe consenso científico, este consenso no ocurre en la opinión pública. Pero no se trata de una opinión que anda suelta sin ningún sustento. En verdad, el partido republicano abrumadoramente cuestiona la cientificidad de los hallazgos de la ciencia climatológica. De hecho, ellos y otras poderosas empresas han organizado, no simplemente, la resistencia política sino científica.

Durante la época del gobierno de George Bush, 2000-2008, las preocupaciones ambientales fueron relegadas, la agenda antiterrorista copó buena parte de la acción gubernamental y son conocidas sus raíces, conexiones y respaldo por parte de la industria petrolera. En esta misma época es notorio el crecimiento del escepticismo climático. El senador de Oklahoma, James Inhofe, quien goza de una masiva financiación de la industria del gas y del petróleo, produjo una Declaración como expresión política articulada de los escépticos en 2003. Sus puntos de partida para impulsar el trabajo del Comité de Ambiente y Obras Públicas del Senado de los Estados Unidos, los enunció así: “a) se debe basar en la ciencia más objetiva; b) debe considerar los costos para las empresas y los consumidores y c) la burocracia debe servir y no regir al pueblo” (Inhofe, 2003). Acusa a los defensores de las ideas de cambio climático de basarse en una “retórica irresponsable más que en hechos de ciencia objetiva...”. Las ideas sobre el catastrófico cambio climático de ambientalistas extremistas se basan más en el miedo que en la ciencia, dijo el senador Inhofe. Afirma que “el balance de la evidencia ofrece fuertes pruebas de que la variabilidad natural es el más abrumador factor que influencia el clima”. Critica por vagos o imprecisos los reportes del IPCC y resalta las incertidumbres que los científicos reconocen. Afirma que el proceso de producción de los reportes



Imagen libertadigital.com

del IPCC se asemeja a los “juicios de estilo soviético” en que “los hechos son predeterminados y la pureza ideológica triunfa sobre el rigor técnico y científico”. Utilizando información científica sobre temperatura, concluye que el calentamiento es una tendencia natural. Sus opiniones son respaldadas por científicos , expertos en clima que menciona en su declaración (McKibben, 2011).

Afirma que el dióxido de carbono no es un contaminante y es necesario para la vida. De hecho, muchas plantas tales como el trigo o el arroz crecen mejor con CO₂ que tiene un efecto de fertilizante. La productividad se incrementa un 30% con un mundo enriquecido con carbono. De fondo lo que existe es un interés de los grupos ambientales de ser financiados y de obtener más poder. Son extremistas que no les gusta el capitalismo, los mercados libres y la libertad. Concluye afirmando que existen intereses económicos más que ambientales en la histeria climática. Aunque la Declaración de Inhofe recaba importantes fuentes científicas, sus comentarios son al mismo tiempo salpicados por una retórica de derecha, como sus acusaciones de soviétismo o de enemigos de la libertad a los científicos del cambio climático, lo cual tampoco suena demasiado científico. Otros autores han contribuido a la causa de los escépticos. En *State of Fear*, Michael Crichton, en un bestseller al estilo norteamericano, argumentó que la historia del calentamiento global es una farsa montada por ambientalistas con el propósito de coleccionar dinero y ganar control planetario (Crichton, 2005).

La lucha por la hegemonía del discurso científico en torno al cambio climático ya había sido relatada en 1998 por Ross Gelbspan, periodista previamente ganador de un Premio Pulitzer del Boston Globe, en *The Heat is On*. En este libro prueba que la “industria petrolera (y del carbón) estaba organizando y financiando una resistencia seria a la ciencia del calentamiento global”, como se refieren frecuentemente al cambio climático. Gelbspan encontraba cómo un grupo de bien financiados científicos escépticos estaban recibiendo atención de la prensa y confundiendo al público sobre que existe una seria división científica sobre cambio climático (McKibben, 2011). Menciona tres importantes escépticos, Robert Balling, Pat Michaels y S. Fred Singer. En esta visión, el cambio climático no sería una maldición sino lo contrario, particularmente en agricultura. Gelbspan ha cuestionado a estos escépticos por pasar por alto la proliferación de

mosquitos e insectos que genera el calentamiento global, por tanto, la interacción entre cambio climático y sistemas biológicos. Los escépticos han puesto en cuestión a los científicos del cambio climático con el argumento de que se han presentado inviernos muy severos como prueba de lo erróneo del calentamiento global. Gelbspan dice que la verdad es que los defensores del cambio climático no han planteado que estos fenómenos locales sean incompatibles con la tesis del calentamiento global (Gelbspan, 1998). En todo caso el poder de confusión o de cuestionamiento de la ciencia del cambio climático ha sido poderoso y la batalla por el control de la realidad ya no está ubicada solo en los modelos, el rigor, el instrumental, los laboratorios, los satélites y las instituciones de los científicos, sino en una opinión pública fuertemente financiada por intereses económicos y políticos. Por cierto, los entrecruzamientos de ciencia y política han dado lugar a alinear los partidos políticos en los Estados Unidos de modo que los republicanos representan el bando escéptico, mientras que la mayoría de los demócratas apoya a los científicos del cambio climático. No ocurre lo mismo en Latinoamérica, es decir, derecha e izquierda no se identifican simétricamente con creyentes y escépticos como en los Estados Unidos.

La resistencia política abanderada por el Partido Republicano al discurso del cambio climático en los Estados Unidos ha dado la batalla en el terreno científico, en los medios de comunicación y en el Congreso. En el caso latinoamericano, la batalla no es propiamente científica, hasta ahora. La retórica política la ha capturado sin discutir el discurso propiamente científico. Mostré al comienzo un pequeño fragmento de la retórica política del presidente Santos. Con mucha más potencia política y como articulador de un contra discurso global, Evo Morales incursionó también en la escena política internacional sin el problema del contrasentido retórico de Santos. Esto pudo ocurrir porque el cambio climático, como otros discursos ambientales se han encontrado eventualmente con la retórica política indigenista: la del indio o nativo ecológico.

Cambio climático, colonialismo y los nativos ecológicos: a propósito de Evo Morales y el Proceso de Cambio en Bolivia

En reunión de marzo de 2012 entre Evo Morales y su homólogo Juan Manuel Santos, el presidente boliviano afirmó que: “*el ambientalismo es una nueva forma de colonialismo*”¹⁰. Después de haber apoyado o liderado la inclusión de los derechos de la Pacha Mama en la Constitución boliviana y después de haber organizado la Cumbre sobre Cambio Climático y los Derechos de la Madre

10 En “El ambientalismo como nueva forma de colonialismo: visiones en disputa”, Arturo Villanueva I. trae a colación una noticia escueta publicada en el periódico *Página Siete de La Paz*, Bolivia en marzo de 2012.



Imagen cnnspanol.cnn.com

Tierra en 2010 suena, por lo menos, sorprendente esta afirmación que erige a los ambientalistas en casi enemigos del régimen. Seguramente quienes sigan al detalle el apasionante Proceso de Cambio boliviano tal vez no se llamen a sorpresa. Sabedores de algunos antecedentes, por ejemplo, la Mesa 18 en esta Cumbre¹¹ o los conflictos graves surgidos a raíz de la decisión gubernamental de construir la carretera del TIPNIS¹² en la región del Beni pasando por territorio indígena y por el Parque Nacional Isiboro Sécore, tienen elementos suficientemente significativos como para captar la complejidad de la transformación sociopolítica boliviana y la agudización de las contradicciones de un proceso histórico, posiblemente la cadena de eventos más importantes en Bolivia en casi dos siglos de existencia como país independiente (el capítulo de Chacón y Postigo en este volumen también usa el caso boliviano)¹³.

Se trata de conflictos resultantes del intento de construir un Estado

- 11 *La Mesa 18 fue la mesa no oficial que reunió algunas ONGs y sectores sociales reunidos para la defensa de asuntos socioambientales. En Mesa 18 Mesa Popular No. 1, Año 1, abril 2011: “El Plan Nacional de Desarrollo del gobierno del MAS tiene como ejes la “Revolución Vial” y un “Salto Industrial” en los sectores del gas, petróleo, litio y hierro”, pág. 3. “La Mesa 18 es el negocio de las fundaciones y las ONGs” dijo Evo Morales. Podría ser visto como el resultado de las contradicciones del sector minero junto con el Gobierno enfrentado a organizaciones no gubernamentales, ONGs internacionales de conservación y algunos grupos indígenas de la región amazónica.*
- 12 *TIPNIS: Proyecto de la carretera Cochabamba-Trinidad, específicamente Villa Tunaris-San Ignacio de Mojos, atravesando el territorio indígena del Parque Nacional Isidoro-Sécore (García, 2011).*
- 13 *Referencia al libro Cambio climático, movimientos sociales y políticas públicas, publicado por CLASCO en 2013. Nota del editor.*

soberano y antiimperialista que procura recuperar el control de los recursos naturales, generar mayor equidad social y proteger el medio ambiente, mejor dicho, la Pacha Mama, si no fuéramos muy precisos en los términos y no nos perdiéramos en la traducción. En esta ruta, la apuesta por un desarrollo más equitativo y soberano parece chocar con la sostenibilidad de los ecosistemas. Y diferentes principios deseables se estrellan como locomotoras encontradas. A la hora de escoger, pareciera que el presidente Morales lo hace por los ámbitos socioeconómicos y políticos sacrificando los ambientales. Pero de un conflicto entre principios saltar a convertir en enemigo a quienes dan mayor importancia general o coyuntural a uno de ellos hay un gran abismo. ¿Cómo entender analíticamente este encontrón? O bien, el ambientalismo climático de Morales no parece poderse conciliar fácilmente con propósitos ambientales, incluidos los climáticos y estos deben ser sacrificados; o bien el ambientalismo es en el fondo una ideología de derecha que se trepó en el carro de los aliados que apoyaron el liderazgo de Morales pero llegó a un punto en el proceso de cambio en que revela su verdadera esencia: o el ambientalismo es un nueva forma del colonialismo; o bien, el ambientalismo climático de Evo es solo una máscara, una retórica manipuladora y oportunista, como en el caso del presidente Santos expuesto al comienzo de este artículo¹⁴.

¿Cómo llegó entonces a convertirse el ambientalismo en un aliado, así sea temporal? Mientras que, hasta hace poco, la izquierda que ha llegado a gobernar en Latinoamérica no tenía un palmarés en materia ambiental, la izquierda con bases indígenas de Bolivia y Ecuador se convertirían en los agentes legitimados de una nueva visión ambiental crítica del capitalismo global. Pero esta nueva versión de ambientalismo anticapitalista solo pudo ser articulado y liderado mundialmente después de décadas de la construcción de un imaginario global de un “indígena ecológico.”

14 Para examinar las contradicciones que han aflorado ver por ejemplo, “El negocio del Cambio Climático, *Plurinacional* 9, Dic. 2011, p. 5. 100 millones de dólares desde el 2020. Ver también Rafael Puente. “Balance de la Gestión de Gobierno 2010-2011, en *Evaluación de la Gestión de Gobierno. Conversatorio de Análisis Político* (La Paz: FBDM-PNUD, 2011), pág. 9: afirma “que la población se ha movilizadado por los hidrocarburos, pero no por la minería que mantiene el dominio neoliberal con sólo el 10% que se queda en el país. También dice que las premisas fundadas en la Madre Tierra y el Buen Vivir se sacrifican por el desarrollo a secas.” En este mismo texto ver los artículos de Víctor Hugo Cárdenas, Roger Cortez y Reimi Ferreira. Existían 17 Mesas Oficiales en la Cumbre Climática. La Mesa 18 fue instalada por varias organizaciones sociales para discutir los conflictos socioambientales. La Mesa Popular fue un espacio de deliberación y consenso de propuestas que ayuden a enderezar un proceso de cambio desviado por una lógica neo-extractivista contraria a los ideales de la economía comunitaria y el Vivir Bien. Ver Mesa 18 Mesa Popular No. 1, Año 1, abril 2011, Pág. 2.



El mito moderno del "Buen Salvaje"
Imagen elconfidencial.com

A pesar de que este sujeto social tiene una joven existencia¹⁵, a lo más medio siglo, está enraizada en unas representaciones construidas en o para países cuyas memorias vienen atadas a una herida colonial de poco más de 500 años. En sus orígenes, los europeos invasores bautizaron como “indios” a los habitantes de los territorios explorados. Los discursos europeos generaron, casi desde el comienzo, un imaginario dual sobre esos habitantes. El uno, cargado de significaciones denigrantes y despectivas tales como infieles, caníbales, borrachos y bárbaros o salvajes. El otro, casi a la inversa, los concibió como inocentes, menores de edad y víctimas pero también salvajes: mejor dicho, nobles salvajes. El primero justificaba la conquista, el pillaje y el despojo; el segundo, aspiraba a otorgar o reconocer derechos, a incorporar súbditos, a ampliar el número de correligionarios. Estos imaginarios no sólo son una imposición externa sobre los nativos americanos sino construyó las ideas que los europeos tendrían de sí mismos. De un lado, déspotas abusivos e imperiales y de otro compasivos y cristianos humanitarios. La concepción dual de los recién bautizados americanos dio lugar a una apasionante leyenda negra de la conquista debido a que los protestantes tradujeron profusamente las denuncias de Bartolomé de Las Casas

15 Hay varios textos importantes sobre este asunto. Ver, por ejemplo: Shepard de Krech III. *The Ecological Indian* (New York: W.W.Norton, 1999); Richard White. *The Roots of Dependency. Subsistence, Environment and Social Change among the Choctaws, Pawnees and Navajos* (Lincoln: University of Nebraska Press, 1983); Timothy Silver. *New Face In the Countryside. Indians, Colonists, and Slave in South Atlantic Forests, 1500-1800* (New York: Cambridge University Press, 1990); Calvin Martin. *In the Spirit of the Earth* (New Haven: Yale University Press, 1992); Astrid Ulloa. *La construcción del nativo ecológico* (Bogotá: ICANH-Colciencias, 2004).

sobre la sangrienta conquista católica e ibérica. La imagen que los europeos construyeron sobre los nativos americanos, a su vez, construyó la propia imagen de los europeos sobre sí mismos (Pratt, 1992).

Las conmemoraciones sobre los 500 años de la invasión europea, en 1992, sobre lo que se llegó a llamar América, dio aliento a la reconstrucción de la visión condescendiente o idealizada sobre la denigrante. El imaginario humanitario se había enriquecido a la mitad del proceso, desde mediados del siglo XVIII, a través de una versión romántica que fue muy importante para la construcción y justificación intelectual del Estado Moderno contractualista de fines del siglo XVIII, teniendo a J.J. Rousseau como uno de los intelectuales más distinguidos de esta vertiente, tanto por su versión política como por la de su rescate del estado de naturaleza, como algo puro que puede ser corrompido por el derecho de propiedad privada. Este es el hilo conductor que rescató a los indígenas americanos mayoritariamente descritos por mucho tiempo como villanos, pero rescatados como héroes y entroncados hoy en día con el ecologismo contemporáneo. Las víctimas del siglo XVI se convirtieron a fines del siglo XVIII en nobles salvajes que servían de soporte a una metáfora en que la sociedad en estado de naturaleza expresaba la libertad originaria contrastada con un Estado que expresaba la coerción, necesaria, pero indeseada. El siguiente brinco histórico y conceptual ya nos coloca en la era contemporánea, la del ambientalismo que cuestiona el desarrollo, la de Morales y la de Santos.

La idea de que los indígenas americanos se comportan como ecologistas espontáneos ha sido popularizada desde las luchas contraculturales en los Estados Unidos en la década de 1960 -1970. En el umbral de Río+20, el llamado de Evo Morales a la Cumbre Climática Alternativa se engarza con el desarrollo de las ideas sobre los nativos ecológicos. De hecho, hay versiones contemporáneas de la Ecología Política que comparten este punto de vista en lo que ha sido llamado como el “*ecologismo de los pobres*” (Martínez Allier, 2011). Pero hay numerosas investigaciones que han argumentado de manera convincente en sentido contrario.

Sin pretender afirmar que los indígenas son unos destructores despiadados, es bueno despejar de raíz cualquier duda ya que no estoy argumentando en sentido simétrico pero a la inversa: bajo ciertas condiciones tecnológicas, la destrucción a gran escala en las Américas de la base natural de la riqueza social, o lo que algunos llaman el capital natural y otros podrían llamar los ecosistemas, proviene principalmente de los procesos de desarrollo capitalista, normalmente como expresión de la expansión de las fuerzas de la iniciativa privada y las grandes corporaciones económicas (un ejemplo de Chile es ilustrado por el capítulo De la



Los antiguos mayas practicaban la “guerra total” mucho antes del estrés climático
Imagen nationalgeographicla.com

Cuadra en este volumen)¹⁶. A lo anterior se tiene que añadir un segundo factor: la expansión histórica de los Estados sobre las fronteras para lograr un control territorial, como por ejemplo, la consolidación de Estados territoriales durante el siglo XIX y buena parte del siglo XX; en tercer lugar, el desarrollo propiciado por los Estados, independientemente de que se propongan o no disminuir la inequidad en la distribución de la riqueza (Castro ilustra este punto en su capítulo en este volumen). La pregunta entonces sería: ¿existe una visión ontológicamente indígena que se opone a la destrucción del medio ambiente o de la naturaleza?

La respuesta es: no necesariamente. Lo primero que podría argumentarse es que en el pasado, digamos, postcolombino, los indígenas no tendrían la capacidad de destruir el medio por razones de densidad demográfica debido al colapso generado en la población indígena por razones de la guerra y las enfermedades; pero igualmente se podría argumentar, con razones tecnológicas, la dificultad para destruir el medio. No obstante, sabemos que en el pasado los humanos, de todos los continentes, desde que aprendimos a manejar el fuego hemos tenido la capacidad de transformar potentemente el paisaje (Merwin, 2012). Sabemos también, por estudios históricos, que si una cierta ideología de algunos grupos indígenas que nos parecen hoy en día más ecológica, fueron transformadas por su participación en el comercio de los europeos, por su deseo e interés en recibir artículos, instrumentos, animales o armas a cambio del sacrificio de pieles y la cacería de animales. Un ecologismo espontáneo no podría predicarse de todos estos pueblos, ni de todas las circunstancias, ni de todos los tiempos.

16 Referencia al libro *Cambio climático, movimientos sociales y políticas públicas*, publicado por CLASCO en 2013. Nota del editor.

Pero en medio del cambio climático, aquí no estaríamos discutiendo solamente si los humanos, indígenas o no, tenemos capacidad de transformar fuertemente el medio desde hace muchísimo tiempo y a gran escala, sino si nos hemos convertido en una fuerza geológica que los científicos datan como una nueva era: el antropoceno. Nadie dudaría que los indígenas no son realmente, ni significativamente, responsables de los cambios climáticos contemporáneos y que los científicos del cambio climático datan la nueva era desde mediados del siglo XIX, como quedó establecido en la primera sección de este artículo.

La respuesta a la pregunta se podría cualificar así: los nativos no son ontológicamente ecológicos, pero tampoco son los responsables del cambio climático de nuestra nueva era geológica, hasta ahora. Pero si los indígenas se están convirtiendo en un poder crucial en el escenario político de algunos países, por ejemplo Bolivia y Ecuador, quienes han innovado a nivel constitucional, en el caso de Ecuador incorporando los derechos de la naturaleza en su texto normativo, también están interrogándose sobre su responsabilidad hacia el futuro en la crisis ambiental y climática. Pero sus respectivos procesos socio-políticos, poco a poco los confrontan con los grupos ambientalistas, algunos de ellos organizados en ONGs y que han recibido críticas devastadoras por parte de los gobiernos de izquierda.

Como quien dice que, en estos gobiernos, los determinantes del desarrollo petrolero y minero han chocado gravemente con los ambientales.

Y lo que dicen los expertos del cambio climático es que el traspaso de la energía fósil del subsuelo a la atmósfera, la deforestación o la transformación del paisaje a través de la ganaderización son impulsores decisivos del cambio climático. No solo la izquierda se lo tiene que preguntar sino también los grupos indígenas que han accedido, justificadamente, a la toma de decisiones que tienen impactos significativos en el cambio climático. Nadie se podría llamar a sorpresa cuando se trata de gobiernos desarrollistas de derecha, o inclusive de izquierda, pero los discursos de gobiernos con bases sociales indígenas importantes sí llaman particularmente la atención. De hecho, cuando Evo Morales convocó a la Cumbre Climática, no cuestionó los hallazgos de los científicos, como lo ha hecho la derecha de los Estados Unidos y los científicos escépticos, sino responsabilizó, al estilo de los pensadores de la “dependencia” a los capitalistas e imperialistas de siempre.

Lo que ahora llama la atención es que el discurso ambiental, en general, y el climatológico, en particular, empieza a chocar con decisiones de desarrollo. La coherencia del Morales está llegando a sus propios límites: si su país es, por ejemplo, petrolero o minero, qué ¿debería hacer? ¿Tratar las contradicciones con

los ambientalistas como contradicciones en el seno del pueblo o convertirlos en enemigos del régimen y aliados del colonialismo? ¿Reformular su acuerdo tácito con la ciencia climática y repensar los argumentos de los escépticos? O, ¿dejar la visión superficial sobre el ecologismo espontáneo de los indígenas y cualificar la discusión? O, efectivamente profundizar la discusión y ¿mostrar los aspectos específicos en que el discurso ambientalista es afín con las transformaciones sociopolíticas y en cuáles aspectos no existe afinidad (Palacio, 2003) y, eventualmente, está moldeado por una visión colonialista? En lo que deben contribuir los intelectuales es en profundizar este debate, sin suponer que todos los aspectos del ambientalismo son coherentes y homogéneos y evitando seguir la corriente de manera oportunista solo porque en ese caso se producen réditos políticos o, eventualmente financieros, en la medida que el cambio climático se acondiciona internacionalmente de recursos, que al menos temporalmente van a ser manejados por el Banco Mundial para adaptar, mitigar y para REDD+.

No puedo argumentar en extenso en este artículo sobre algunos aspectos del ambientalismo que sí resultan colonialistas, cuando no son claramente redefinidos en términos de los intereses sociales y populares. Un ejemplo de este tipo pueden ser los parques nacionales inventados en la experiencia histórica de la expansión de los Estados Unidos, conocida coloquialmente como la conquista del Oeste. Igual le puede haber a los parques nacionales que los europeos construyeron en África en la transición del safari del siglo XIX al turismo ecológico en los países descolonizados. La conservación que se funda en la oposición entre naturaleza y sociedad y que propone que la acción humana es en sí misma contra natura es claramente problemática. Los parques fueron creados sobre la idea de que se debe proteger a la naturaleza contra sus pobladores, generando confusión sobre que esta protección eventualmente debería hacerse contra invasores.

Más cercano a los propósitos de este artículo es la relación entre cambio climático y crisis ambiental. En la medida que los temas de cambio climático copan el interés de agencias poderosas de financiación, algunos pocos ambientalistas de vieja data y otros recién llegados migran hacia la preocupación por el carbono, el villano principal del cambio climático. Se trata de un viraje oportunista. La crisis ambiental contemporánea desborda con mucho el cambio climático global y hace parte de una agenda de transformación social que muchas veces no ha hecho el esfuerzo de hacer sinergia con las luchas sociales populares. Los desencuentros no provienen solo de los izquierdistas renovados que no son capaces de comprender las preocupaciones ambientales sino también de una agenda ambientalista que no ha hecho el esfuerzo de hacer sinergia con las reivindicaciones de los grupos sociales subordinados, discriminados o marginados. O que, quizás de hecho, no tiene tal afinidad.

Conclusión

Cuando el lunes 8 de abril de 2012 le comenté a Mario Laulate, un ribereño del río Amazonas, de 55 años, habitante de Leticia en el barrio La Playa, y nativo de la etnia Cocama, sobre que me parecía que ya las lluvias se irían pronto y entraría el verano, quería darle una voz de aliento debido a que Mario es uno de los cientos de damnificados que se han visto afectados por las crecientes del Amazonas que han generado inundaciones debido al fenómeno de la Niña. Mario no me respondió en el lenguaje climático de hoy en día, pero evocadoramente me respondió que del siguiente modo le había dicho a su mujer la noche anterior: “*ya se pintan playitas en las nubes*”. Supuse que concordaba conmigo: de hecho ya se están haciendo importantes investigaciones que introducen las percepciones de los pobladores sobre el clima, lo que no quiere decir necesariamente, sobre el cambio climático¹⁷.

Al igual que dije al comienzo de este artículo que la Niña es un fenómeno de variabilidad climática, lo mismo se puede predicar de El Niño. Sin embargo, ya las autoridades empezaron a encontrar algunas soluciones presupuestales para atender a los damnificados a través de la utilización de unos rubros catalogados como cambio climático. Frente a la tragedia humana, solo a diletantes les importaría, en estas circunstancias, la precisión en los conceptos. No se trata de la primera expresión oficial pública del cambio climático en Colombia ya que desde 2004 se había producido un Documento (CONPES) oficial al respecto, sino de la primera vez que la más alta autoridad política del país lo utiliza para (in-de) formar la opinión pública. Cuando un discurso científico brinca a la retórica política ha dejado de ser parte exclusiva del lenguaje experto –y a veces inescrutable o esotérico para el resto de mortales– de los científicos y se ha convertido en una herramienta utilizable para los políticos tanto de derecha como de izquierda. De lo que en sentido estricto estamos hablando en este caso es, sin embargo, sobre las dimensiones humanas de nuestra relación con el resto de la naturaleza. Y ese es el tema más general del pensamiento ambiental.

Antes de que el tema del cambio climático ocupara las primeras planas de los medios, del discurso internacional, de las políticas públicas y la retórica política ya sabíamos de la grave crisis ambiental que vivimos. El cambio climático es solo un capítulo más. Buena parte del problema del Fenómeno de la Niña al que se refirió el presidente Santos por las inundaciones en la región Caribe

17 Juan A. Echeverri. “Cambio climático como política, naturaleza y sociedad en la Amazonia”, en Germán Palacio (Ed.) *Ecología política de la Amazonia. Las profusas y difusas redes de la gobernanza* (Bogotá: Unal-Amazonia, 2009); Astrid Ulloa (Ed.) *Perspectivas culturales del clima* (Bogotá: ILSA-UNAL Bogotá, 2011). Jan Salick y Anja Byg. *Indigenous Peoples and Climate Change* (Oxford: Tndall Center, 2007).

de Colombia, no está asociado a cambio climático sino al cambio del paisaje relacionado con la deforestación para potrerizar las llanuras caribeñas y para la expansión de la ganadería y de la agricultura. Esa fue una transformación colombiana, en su mayor parte, y no tanto una acción directa de los países industrializados que no quieren controlar sus emisiones como quería hacernos creer el presidente Santos. En este caso, la teoría de la dependencia no es creíble y es solo una cortina de humo para evitar cuestionar a poderosos sectores ganaderos del país. Esto conduce a la quizás más importante conclusión de este texto: la importancia del tema del cambio climático no debe opacar o esconder las raíces y manifestaciones de una crisis ambiental más comprendida y sentida por los expertos y por la gente en general. Como consecuencia, se podría desgajar una segunda conclusión: si quisiéramos afrontar los efectos del cambio climático de manera seria no debemos dejarnos seducir por las retóricas oportunistas de izquierda o de derecha, ni abandonar otros ámbitos propios de la crisis ambiental, incluido los temas de justicia ambiental.

Esto me da pie para avanzar sobre la siguiente conclusión: fueron importantes científicos de las ciencias naturales, químicos, climatólogos, meteorólogos, oceanógrafos, limnólogos, biólogos, algunos de los científicos que mejor han desarrollado el tema del cambio climático. Lo que hasta ahora no ha sido suficientemente desarrollado son las dimensiones sociales no solo del cambio climático, sino del clima y de los cambios ambientales no climáticos. En este punto los científicos sociales tendrían mucho que aportar, como de hecho lo están empezando a hacer¹⁸. Necesitamos profundizar en la interfase de las ciencias sociales y las naturales. Mi cuarta conclusión sería la siguiente: el terreno de la crisis ambiental y del ambientalismo es complejo y al mismo tiempo que algunas de sus visiones pueden sumarse a un futuro emancipador, igualmente es necesario profundizar más en sus aspectos colonialistas y neoliberales. Todos sabemos que los neoliberales han propuesto al mercado, su fórmula sacrosanta, como un mecanismo clave para resolver problemas ambientales. No quisiera conformarme con la acusación de colonialista en el mismo sentido del presidente Evo Morales irritado porque las visiones ambientales les colocan un reto más difícil a sus designios políticos¹⁹. Aunque no pretendería que este artículo trabaja a profundidad o países específicos, aspiro a haber colocado fragmentos de casos tales como los de Estados Unidos y los de Colombia y Bolivia. Quisiera añadir otro fragmento.

18 *El International Social Science Council (ISSC) está diseñando un proyecto global sobre Cambio Climático y ciencias sociales.*

19 *En este contexto el libro de Lyda Fernanda Forero Torres (Compiladora). Cambio Climático y Justicia Ambiental. Una Introducción (Bogotá: ILSA-DIAKONIA, 2010) podría ser muy útil.*

En la actualidad debemos reflexionar sobre el caso de China un país poderoso, con un récord reciente de crecimiento extraordinario pero con una memoria moderna de pobreza e imposición colonial: Hoy en día ¿se trata de un aliado o un nuevo villano ambiental global? La respuesta a esta pregunta no puede ser dada solamente a través de disquisiciones y estadísticas globales, aunque estas ayuden a pensar el problema. Sin las privaciones asociadas al hambre o a las vivencias de inviernos crudos que obligaron a la población a soportarlos de manera estoica y sacrificada, cualquier respuesta convincente sería difícil de proponer (Hertsgaard, 1998). En la sociedad china las decisiones se siguen tomando de arriba abajo pero las decisiones de arriba deben fundarse en una cierta sensibilidad sobre lo que ocurre abajo. La apuesta más general que permite la aceptación de un sistema político vertical es el mejoramiento de las condiciones de vida de la población en general. Por eso, los chinos se han movido para atacar problemas de contaminación de aguas y después del aire debido a las consecuencias del rápido proceso de urbanización. Esto quiere decir que las preocupaciones de la crisis ambiental que afectan a su población directamente son las que más les concierne. Por ello, el cambio climático no es, todavía, un tema al cual quieran darle mucha importancia. Dependen demasiado del carbón y no van a sacrificar las condiciones de vida de su población, por lo cual no se han movido rápidamente en esta dirección. Aunque su contribución a las emisiones de carbono los ha colocado en segundo lugar después de Estados Unidos, su contribución per cápita los aleja en el escalafón y por tanto en su responsabilidad. Pero esto puede cambiar en la medida en que se va reconociendo que son jugadores esenciales del escenario global y, por tanto, van asumiendo mayores compromisos internacionales²⁰.

Para terminar quisiera postular lo siguiente: el ambientalismo crítico latinoamericano no debe defender a la naturaleza o aspectos de ella como algo ontológicamente separado del comportamiento, las creencias o la acción sociopolítica humana. Debería mantener su agenda de justicia ambiental que conecta estas preocupaciones con temas propios, inclusive convencionales de la lucha social: seguridad y justicia laboral; medio ambiente sano; mejor distribución de la tierra y respeto de territorios ancestrales, entre otros, con la agenda socioambiental: consumo mínimo gratis de agua potable; protección y uso de la biodiversidad con reconocimiento del saber local e indígena; deuda ambiental histórica; ciudades y empleos verdes; energías alternativas a las fósiles y no peligrosas; comercio verde y justo; y autonomía y soberanía alimentaria, entre otros. Si la defensa de la naturaleza y de la Tierra se desconectan de las

20 *Esta es la opinión Oyan Ye, Director Ejecutivo del Proyecto Integrated Risk Governance, asociado al IHDP for Global Environmental Change y Profesor de la Universidad Normal de Beijing.*

preocupaciones sociales, la agenda ambiental quedará atrapada en las élites de los protectores de la naturaleza o de los científicos neutrales y no comprometidos con las dimensiones sociales de la crisis ambiental.

Bibliografía

- Al Gore 2006 *An Inconvenient Truth (A Documentary directed by Davis Guggenheim)*.
- Arrhenius, Svante 1896 "On the Influence of Carbonic Acid upon the Temperature on the Ground", in *Philosophical Magazine* (41): 237-76.
- Callendar F. S. 2011 "The Artificial Production of Carbon Dioxide and Its Influence on Temperature", en Bill McKibben. *Global Warming Reader (New York: OR Books)*.
- Crichton, Michael 2005 *Estado de Miedo (Barcelona: Plaza y Janés)*
- Crutzen, Paul y Stoermer, Eugene 2000 *Newsletter of the International Biosphere-Geosphere Program (IGBP)*.
- Echeverri, Juan A. 2009 "Cambio climático como política, naturaleza y sociedad en la Amazonia", en Germán Palacio (Ed.) *Ecología política de la Amazonia. Las profusas y difusas redes de la gobernanza (Bogotá Unal-Amazonia)*.
- Forero Torres, Lyda Fernanda 2010 (Compiladora). *Cambio Climático y Justicia Ambiental. Una Introducción (Bogotá: ILSA-DIAKONIA)*.
- García, Álvaro 2011. El "Oenegismo", enfermedad infantil del derechismo (O cómo la "reconducción" del proceso de cambio es la restauración neoliberal) (La Paz: Vicepresidencia del Estado Plurinacional).
- Gelbspan, Ross 1998 *The Heat Is On: The Climate Crisis, The Cover Up, The Prescription (Reading, Mass: Perseus Books)*.
- Hertsgaard, Mark 1998 "Is your Stomach Too Full?" en *Earth Odyssey. Around the World in Search of our Environmental Future (New York, Broadway Books)*.
- Inhofe, James M. 2011 "The science of Climate Change: Senate Floor Statement" en Bill McKibben. *The Global Warming Reader (New York, OR Books)*.
- Krech III, Shepard 1999 *The Ecological Indian (New York: W.W. Norton)*
- Martin, Calvin 1992 *In the Spirit of the Earth (New Haven: Yale University Press)*.
- Martínez-Allier, Joan 2011 *El ecologismo de los pobres. Conflictos ambientales y lenguajes de valoración (Lima: Espiritrompa Ediciones)*.
- McKibben, Bill, 2011 "Introduction", en *Global Warming Reader (New York: OR Books)*.

- Mendoza, Plinio A., Montaner, Carlos Alberto y Vargas Llosa, Álvaro 1996 *Manual del perfecto idiota latinoamericano y español* (Barcelona: Plaza y Janés).
- Merwin Montero, Joy 2012 "The Moral Universe", en *Human Dimensions* (Primavera 2012, # 1, pg. 38-43).
- Palacio, Germán 2003 "Neoliberalismo y Ambientalismo", en Darío Restrepo (Ed.) *La Falacia Neoliberal* (Bogotá: Unibiblos). *Plurinacional 2011* (Bolivia) No. 9, Dic.
- Pratt, Mary Louise 1992, *Imperial Eyes. Travel Writing and Transculturation* (New York: Routhledge).
- Ronderos, María Teresa 2011 "La Fiebre minera se apoderó de Colombia" en *Revista semana*. En: <http://www.semana.com/nacion/fiebre-minera-apodero-colombia/163716-3.aspx> acceso febrero de 2012
- Revelle, Roger y Suess, Hans 1957 "Carbon Dioxide Exchange between Atmosphere and Ocean and the Question of an Increase of Atmospheric CO₂ During the Past Decades", *Tellus* 9, 18-27.
- Salick, Jan y Byg, Anja 2007 *Indigenous Peoples and Climate Change* (Oxford: Tndall Center).
- Santos, Juan Manuel 2010 "Alocución del presidente de la República, Juan Manuel Santos, sobre la ola invernal" en <http://wsp.presidencia.gov.co/Prensa/2010/Diciembre/Paginas/20101207_15.aspx>
- Silver, Timothy 1990 *New Face In the Countryside. Indians, Colonists, and Slave in South Atlantic Forests, 1500-1800* (New York: Cambridge Univesity Press).
- Sistema de Información Ambiental en Colombia. "Fenómenos El Niño y la Niña. Definición" en <<http://www.siac.gov.co/contenido/contenido.aspx?catID=374&conID=1240>> acceso febrero de 2012
- Ulloa, Astrid 2004 *La construcción del nativo ecológico* (Bogotá: ICANH-Colciencias).
- Ulloa, Astrid (Ed.) 2011 *Perspectivas culturales del clima* (Bogotá: ILSA-UNAL Bogotá).
- White, Richard 1983 *The Roots of Dependency. Subsistence, Environment and Social Change among the Choctaws, Pawnees and Navajos* (Lincoln: University of Nebraska Press).